

spit

L18

LITHIUM

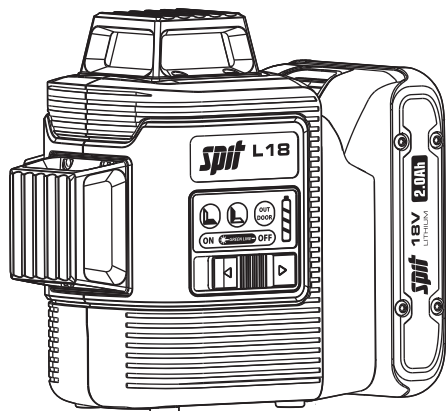

Laser 3D 360° vert sans fil
Kabelloses Lasermessgerät
Accu-kruislijnlaser
Livella laser a batteria
Nivel laser de 3 planos verdes
Laser de linhas sem fio

CODE
CHRONOSPIT
SERVICE
RÉÉTALONNAGE
055961

IMPORTANT

UTILISATION CONFORME AUX PRESCRIPTIONS

L'instrument projette un faisceau laser visible, pour effectuer par exemple les travaux de mesures suivants : détermination de hauteurs, tracé d'angles droits, pointage de plans de référence horizontaux et verticaux ainsi que l'obtention de points d'aplomb (dépendant de l'instrument). **Évitez les chocs et évitez de faire tomber l'appareil de mesure.**

NETTOYAGE ET REMISAGE

Essuyer l'instrument mouillé, humide ou sali en le frottant uniquement avec un tissu de nettoyage.

Nettoyer l'optique avec un tissu fin comme par exemple un tissu feutré de lunettes.

Ne jamais remettre un instrument humide dans un coffret fermé ! Le laisser sécher auparavant au moins une journée dans un local chauffé !

Transport seulement dans l'étui original (KEYBOX).

CIRCONSTANCES POUVANT FAUSSER LES RÉSULTATS DE MESURES

Mesures effectuées à travers des plaques de verre ou de matière plastique. Mesures effectuées à travers la fenêtre de sortie du faisceau laser lorsqu'elle est sale. Mesures après que le niveau soit tombé ou ait subi un choc très fort. Mesures effectuées lors de grandes différences de température par exemple lorsque l'instrument passe rapidement d'un milieu très chaud à un autre très froid ; attendre alors quelques minutes d'adaptation avant de réutiliser le niveau.

GARANTIE

La durée de garantie est de 1 an à partir de la date d'achat. Cette garantie ne couvre que les défauts tels que le matériel défectueux ou les anomalies de fabrication, ainsi que le manque des propriétés prévues. Le réétalonnage n'est pas inclus dans cette garantie. Le droit à la garantie n'est valable que si l'utilisation du niveau a été conforme aux prescriptions. En sont exclus l'usure mécanique et un endommagement externe par suite d'usage de la force et/ou d'une chute. Le droit à la garantie prend fin lorsque le boîtier a été ouvert. Dans un cas couvert par la garantie, le fabricant se réserve le droit de remettre en état les éléments défectueux ou d'échanger l'instrument par un autre identique ou similaire (possédant les mêmes caractéristiques techniques). De même, un endommagement résultant d'un écoulement de l'accumulateur n'est pas couvert par la garantie.

EXCLUSION DE LA RESPONSABILITÉ

1. L'utilisateur de ce produit est tenu de respecter les instructions du mode d'emploi. Tous les instruments ont été très soigneusement vérifiés avant leur livraison. Toutefois, l'utilisateur devra s'assurer de la précision de ce niveau avant chaque utilisation.
2. Le fabricant et son représentant déclinent toute responsabilité dans le cas d'utilisation incorrecte ou volontairement anormale ainsi que pour les dommages consécutifs ou le manque à gagner qui en découlent.
3. Le fabricant et son représentant déclinent toute responsabilité pour les dommages consécutifs ou le manque à gagner résultant de modifications ou de pertes de données, d'interruptions d'activité, etc., à savoir les dommages qui découlent du produit lui-même ou de la non-utilisation du produit.
4. Le fabricant et son représentant déclinent toute responsabilité pour les dommages consécutifs ou le manque à gagner résultant d'une manœuvre non conforme aux instructions.
5. Le fabricant et son représentant déclinent toute responsabilité pour les dommages consécutifs ou le manque à gagner résultant d'une utilisation inadéquate ou en liaison avec des produits d'autres fabricants.

FR	FRANÇAIS.....	4
DE	DEUTSCH.....	9
NL	NEDERLANDS.....	14
IT	ITALIANO.....	19
ES	ESPAÑOL.....	24
PT	PORTUGUÊS.....	29
EL	Ελληνική.....	34

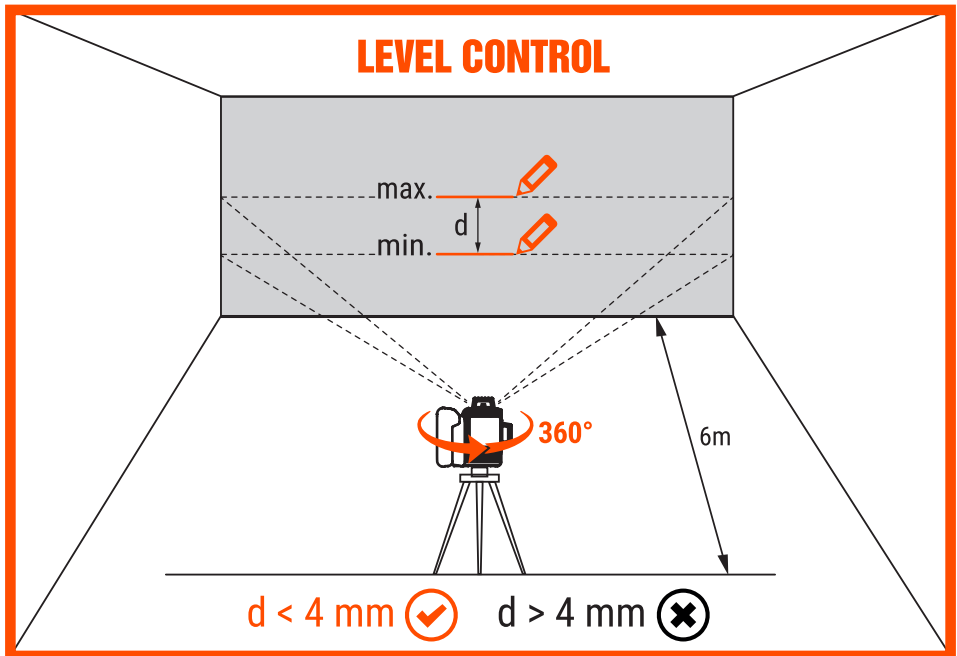

LASER 3D 360° VERT SANS FIL

Instructions originales

La lecture du manuel d'instructions avant la première utilisation de l'outil électrique est indispensable.

Conservez toujours ce manuel d'instructions avec l'outil électrique. Assurez-vous que le manuel d'instructions soit fourni avec l'outil électrique lorsque donné à d'autres personnes.

Table des matières

1. Laser 3D 360° vert Instructions de sécurité	4
2. Caractéristiques techniques et description du contenu.....	5
3. Description des fonctions et des applications ..	6
4. Mode d'emploi.....	6
5. Maintenance et entretien	7

Remarque

Du fait que nos ingénieurs s'efforcent de rechercher et de développer sans arrêt la qualité des produits, la forme ou la structure de notre modèle peut être modifiée sans préavis.

1. Laser 3D 360° vert Instructions de sécurité



Toutes les instructions doivent être lues et respectées afin que laser 3D 360° vert puisse fonctionner en toute sécurité.

Les dispositifs de protection intégrés dans laser 3D 360° vert peuvent être compromis si laser 3D 360° vert n'est pas utilisé conformément à ces instructions. Ne permettez pas que les signaux d'avertissement de laser 3D 360° vert soient méconnaissables.

SAUVEGARDER CES INSTRUCTIONS POUR RÉFÉRENCE ULTÉRIEURE ET LES JOINDRE À L'OUTIL DE MESURE LORS DE SA TRANSMISSION À UN TIERS.

- 1) **Avertissement!** Si des dispositifs de fonctionnement ou de réglage autres que ceux spécifiés dans le présent document ou d'autres procédures sont effectués, cela peut entraîner une exposition dangereuse au rayonnement
- 2) Laser 3D 360° vert est livré avec une étiquette d'avertissement (indiquée sur l'illustration de l'outil de mesure sur la page graphique).

- 3) **Ne dirigez pas le faisceau laser vers des personnes ou des animaux et ne regardez pas directement le faisceau laser ou sa réflexion.**

Cela pourrait entraîner un aveuglement, des accidents ou des lésions oculaires.

- 4) **Si le rayonnement laser frappe vos yeux, vous devez fermer les yeux et détourner immédiatement votre tête du faisceau.**
- 5) **N'apportez aucune modification à l'équipement laser.**
- 6) **N'utilisez que des pièces de rechange d'origine pour faire réparer l'outil de mesure par un spécialiste qualifié.**

Cela permet de garantir la sécurité de l'outil de mesure.

- 7) **Ne laissez pas les enfants utiliser laser 3D 360° vert laser sans surveillance.**
Ils pourraient accidentellement éblouir quelqu'un.
- 8) **Ne pas utiliser laser 3D 360° vert dans des atmosphères explosives contenant des liquides, gaz ou poussières inflammables.**
Il est possible que des étincelles se forment à l'intérieur de l'outil de mesure, ce qui peut enflammer la poussière ou les fumées.









- 9) **Lorsque vous utilisez laser 3D 360° vert, des signaux sonores forts peuvent retentir dans certaines circonstances. Il est recommandé de tenir laser 3D 360° vert à l'écart de vos oreilles et des autres personnes.**
Le bruit fort peut endommager l'ouïe.





- 10) **Tenir laser 3D 360° vert et le support magnétique éloignés des stimulateurs cardiaques.**

Les aimants à l'intérieur de laser 3D 360° vert et du support magnétique génèrent un champ magnétique qui peut nuire au fonctionnement des stimulateurs cardiaques.

- 11) **Tenir laser 3D 360° vert et le support magnétique à l'écart des supports de données magnétiques et des appareils magnétiquement sensibles.**
L'effet des aimants à l'intérieur de laser 3D 360° vert et du support universel peut entraîner des pertes de données irréversibles.

	Veuillez lire le mode d'emploi avant d'utiliser l'outil
	Ne dirigez pas le faisceau laser sur des personnes ou des animaux
	Gardez l'outil de mesure et le support magnétique à l'écart des stimulateurs cardiaques
	Ne pas jeter les batteries avec les ordures ménagères
	Déchets recyclables
	Une température de la batterie supérieure à 50°C entraîne des dommages
	Ne pas incinérer le bloc-batterie
	Appareil de classe II
	Utilisation intérieure

V	Volts
	Courant continu
	Courant alternatif



Déclaration de conformité EC

Nous déclarons que ces produits répondent aux normes EN 61010-1, EN 62479, EN IEC 63000 conformément aux directives 2014/53/EU

Pierre DUMAS
Operations Director
Construction - Continental Europe Division



2. Caractéristiques techniques et description du contenu

1) Caractéristiques techniques

Plage de fonctionnement	30 m (avec récepteur laser 100m)
Précision de nivellement typique [mm/m]	± 0.3
Plage de nivellement automatique typique [°]	± 4
Temps de nivellement typique [s]	<4
Température de fonctionnement	-10 °C ~ +40 °C
Température de stockage	-20 °C ~ +70 °C
Hauteur de travail maximale au-dessus de la hauteur de référence [m]	2000
Humidité relative maximale [%]	90
Catégorie de laser	2
Type de laser	510~530 nm, < 1 mW
Dimensions (Longueur X Largeur X Hauteur) [mm]	102 X 118 X 138 (sans batterie)
Montage sur trépied ["]	1/4, 5/8
Poids [kg]	0.6 (sans batterie)
Indice de protection	IP54

2) Description du contenu

Support magnétique	1
Trépied	1
Mallette plastique	1
Mode d'emploi	1

3. Description des fonctions et des applications

1) Description de fonction

(Voir figure 1)

- ① Commutateur ON/OFF
- ② Bouton de mode vertical
- ③ Bouton de mode horizontal
- ④ Lumière laser
- ⑤ Connexion batterie
- ⑥ Bouton de mode récepteur
- ⑦ Affichage de l'état de la batterie
- ⑧ Prise de support
- ⑨ Batterie

2) Applications

Laser 3D 360° vert est conçu pour déterminer et vérifier les lignes horizontales et verticales.

Laser 3D 360° vert est adapté pour une utilisation à l'intérieur et à l'extérieur.

4. Mode d'emploi

1) Vérification de la précision du nivellement vertical

(Voir figure 2)

- a) Sélectionner un mur d'un bâtiment existant avec un effet de vent faible et marquer un point sur une hauteur de 3 m et le marquer comme point A.
- b) Mesurer le point le plus bas à partir du point A, et appeler le point le plus bas B.
- c) Préparer en installant laser 3D 360° vert à 5 m du point B sur ce mur.
- d) Allumer le commutateur d'alimentation et aligner la ligne laser sur le point B.
- e) Si la différence entre le point A et le point C est à ± 2.0 mm près, il est normal que la position de la ligne laser par rapport au point A corresponde à la position C.

2) Vérification de la précision du nivellement horizontal

(Voir figure 3)

- a) Installer le corps principal au centre (P1) du mur (ou de la colonne) à environ 6 m et éteindre la ligne laser.
 - b) Les lignes verticales et horizontales sont projetées sur chaque mur, le centre de la ligne transversale est affichée et l'unité est inversée et affichée sur le mur de la même manière. A, A₁.
 - c) Installer cet appareil à une position (P2) à environ 1 m de l'un ou l'autre des murs et de la sortie et projeter les faisceaux lumineux dans la direction décrite en b). B, B₁.
 - d) Mesurer les distances l et l' entre A, B et A₁, B₁, et il est normal que la différence soit à moins de 1 mm.
- ※ Formule : $(B-A)=l_1$, $(B_1-A_1)=l_2$, $(l_1 - l_2) \leq \pm 1$ mm

3) Vérification de la précision de nivellement de la ligne transversale supérieure

(Voir figure 4)

- ⑩ Ligne verticale
- ⑪ Ligne transversale supérieure
- ⑫ Point d'intersection
- a) Installer cet appareil dans une pièce avec une hauteur de plafond d'environ 3 m et éteindre la ligne laser.
- b) Marquer les lignes verticales et les lignes d'intersection aux points situés à 3 m de l'intersection supérieure. (Une ligne verticale est appelée A, et une ligne d'intersection est appelée B.)
- c) Tourner le corps principal en alignant la ligne verticale avec le point B. A ce stade, il est normal que la différence entre le point A et la ligne d'intersection soit de ± 1 mm.

4) Méthode d'utilisation

- a) Fonctionnement à bouton-poussoir
Ce produit peut être mis à niveau avec le bouton ON / OFF.



Avertissement

Si la ligne laser continue de cliqueter, c'est qu'elle est hors de la plage d'étalonnage automatique.

(Voir figure 5)

■ Mode vertical

	<p>Si vous appuyez sur le bouton vertical, les lignes avant et arrière et les lignes gauche et droite s'allument dans l'ordre.</p> <ul style="list-style-type: none"> • 1 fois : lignes gauche et droite • 2 fois : lignes avant et arrière • 3 fois : lignes gauche et droite, lignes avant et arrière • 4 fois : sans surveillance permanente
---	---

■ Mode horizontal

	<p>Appuyez une fois sur le bouton horizontal pour activer la ligne horizontale avant et appuyez de nouveau pour l'éteindre.</p> <ul style="list-style-type: none"> • 1 fois : ligne horizontale • 2 fois : éteint la lumière
---	--

■ Mode récepteur

	<p>Appuyer sur le bouton lorsque la ligne est allumée permet de passer en mode récepteur. Le voyant de la batterie clignote. Appuyer à nouveau sur cette touche pour revenir au mode normal.</p>
---	--

 <p>Avertissement</p>	<p>Le récepteur laser est utilisé pour la détection de lignes dans des endroits lumineux ou à l'extérieur. Le récepteur laser est en option.</p>
---	--

b) Fonction spécifique

(Voir figure 6)

En utilisant la fonction qui n'éteint pas le niveau laser en position basculée, l'appareil peut être utilisé pour des travaux de construction avec une ligne diagonale comme la construction d'escalier. (Avec trépied basculant)

- Placez le commutateur ON / OFF en position OFF.
- Appuyez une fois sur le bouton OUT DOOR. (Horizontal activé)
- Appuyez deux fois sur la touche OUT DOOR. (Horizontal activé, mode Récepteur)
- Placez le commutateur ON / OFF sur ON puis sur OFF. Pour éteindre l'appareil.



Avertissement

Lorsque cette fonction est utilisée, la ligne n'est pas horizontale, l'opérateur doit donc redoubler d'attention.

c) Accessoires spéciaux

■ Support magnétique

(Voir figure 7)

Il s'agit d'un support polyvalent qui peut être fixé à des structures en acier grâce à son système aimanté. Le laser dispose également d'un trépied et peut être installé au mur et au plafond. Tournez la poignée de réglage de la hauteur sur le côté pour ajuster la hauteur.

(Voir figure 8)

Tournez le support au bas du support pour retirer le mur / plafond, déplacez le support vers l'arrière, et fixez la vis au bas.

■ Base pivotante

(Voir figure 9)

⑬ Vis de réglage de l'axe X

⑭ Vis de réglage de l'axe Y

⑮ Vis de réglage de la rotation

La base pivotante est un dispositif de mise à niveau qui permet d'ajuster le niveau du laser en le plaçant sur le sol. En utilisant une vis de nivellement, l'horizontalité de l'appareil peut être ajustée. Le mouvement et la rotation sont aussi possibles grâce à des vis de réglage.

5. Maintenance et entretien

Débrancher l'outil de la source d'alimentation avant de réaliser toute opération d'entretien.

Pour une utilisation sûre de l'outil, garder le produit propre.

1) Protection de l'environnement

Les outils et accessoires contiennent une grande quantité de matières plastiques qui peuvent être recyclées à la fin de leur cycle de vie.

Par conséquent, les pièces plastiques sont toutes répertoriées afin qu'elles puissent être triées et reproduites en fonction de leur type.



Avertissement

Ne jetez pas la batterie avec les ordures ménagères, dans un feu ou dans une rivière.

2) Que faire lorsque l'outil ne fonctionne pas normalement ?

Il est très dangereux de rechercher une panne ou de réparer vous-même votre outil. Contactez le service après-vente et demandez à ce que votre outil soit réparé.

La réparation doit être effectuée par un technicien qualifié.

3) Cordon d'alimentation

Si le remplacement du cordon d'alimentation est nécessaire, il doit être effectué par le fabricant ou son représentant afin d'éviter tout incident.

4) Service après-vente et assistance à la clientèle

Notre service après-vente répond à vos questions concernant la réparation de votre produit ainsi que les pièces de rechange.

Des vues éclatées et des informations sur les pièces de rechange sont également disponibles sur :

www.spitpaslode.fr

Notre service clientèle peuvent répondre à vos questions concernant les applications possibles et l'utilisation des produits et des accessoires.

L'élimination des vieux appareils électriques et électroniques (applicable dans l'Union européenne et dans d'autres pays européens avec des systèmes de collecte séparés)



Ce symbole apposé sur le produit ou sur son emballage indique que ce produit ne peut être traité comme déchet ménager. Au lieu de cela, il doit être remis au point de collecte applicable pour le recyclage des équipements électriques et électroniques. En vous assurant que ce produit est éliminé correctement, vous aiderez à prévenir les conséquences néfastes potentielles pour l'environnement et la santé humaine, pouvant être dus à la manipulation inappropriée des déchets de ce produit. Le recyclage des matériaux aidera à conserver les ressources naturelles. Pour plus d'informations sur le recyclage de ce produit, veuillez vous renseigner auprès de votre mairie, votre service d'élimination des déchets ménagers ou du magasin où vous avez acheté le produit.

KABELLOSES LASERMESSGERÄT

Original Anweisungen

Lesen Sie unbedingt die Bedienungsanleitung, bevor Sie das Gerät zum ersten Mal in Betrieb nehmen.

Bewahren Sie diese Bedienungsanleitung immer zusammen mit dem Elektrowerkzeug auf. Stellen Sie sicher, dass die Bedienungsanleitung nur mit dem Elektrowerkzeug zusammen an andere Personen weitergegeben wird.

Inhalt

1. Sicherheitshinweise für das Messgerät 9
2. Spezifikationen und Inhaltsverzeichnis 10
3. Beschreibung der Funktionen und Anwendungen 11
4. Bedienungsanweisungen 11
5. Wartung und Service 13

Hinweis

Da unsere Ingenieure durch ständige Forschung und Entwicklung die Qualität der Produkte weiter verbessern, können Form oder Aufbau unseres Geräts ohne vorherige Ankündigung geändert werden.

1. Sicherheitshinweise für das Messgerät



Alle Anweisungen müssen gelesen und beachtet werden, um sicherzustellen, dass das Messgerät sicher funktioniert.











Die im Messgerät integrierten Schutzvorrichtungen können beeinträchtigt werden, wenn das Messgerät nicht in Übereinstimmung mit dieser Anleitung verwendet wird. Achten Sie darauf, dass die Warnzeichen am Messgerät nicht unkenntlich gemacht werden.

BEWAHREN SIE DIESE ANWEISUNGEN ZUM SPÄTEREN NACHSCHLAGEN AUF UND LEGEN SIE SIE DEM MESSGERÄT BEI DER WEITERGABE AN DRITTE BEI.

1) Warnung! Bei der Bedienung oder Einstellung anderer Geräte oder bei der Ausführung anderer Verfahren, als hier angegeben, besteht die Gefahr einer gefährlichen Strahlenexposition.

- 2) Das Messgerät wird mit einem Warnschild geliefert (gekennzeichnet in der Abbildung des Messgerät auf der Abbildungsseite).
- 3) Richten Sie den Laserstrahl nicht auf Personen oder Tiere und schauen Sie nicht direkt in den Laserstrahl oder auf dessen Reflexion.
Andernfalls kann es zu Erblindung, Unfällen oder Augenschäden kommen.
- 4) Wenn Laserstrahlung auf Ihr Auge trifft, müssen Sie Ihre Augen schließen und Ihren Kopf sofort vom Strahl wegdrehen.
- 5) Nehmen Sie keine Änderungen an der Laservorrichtung vor.
- 6) Lassen Sie das Messgerät nur von einem qualifizierten Fachmann mit Originalersatzteilen warten.
Dadurch wird sichergestellt, dass die Sicherheit des Messwerkzeugs gewährleistet ist.
- 7) Kinder dürfen das Lasermessgerät nicht unbeaufsichtigt benutzen.
Sie könnten versehentlich jemanden blenden.
- 8) Verwenden Sie das Messgerät nicht in explosiven Umgebungen, die brennbare Flüssigkeiten, Gase oder Stäube enthalten.
Im Inneren des Messwerkzeugs können Funken entstehen, die Staub oder Dämpfe entzünden können.
- 9) Unter bestimmten Umständen kann das Messgerät bei der Bedienung laute Signaltöne abgeben. Halten Sie das Messgerät daher von Ihren Ohren und anderen Personen fern. Das laute Geräusch kann das Gehör schädigen.
- 10) Halten Sie das Messgerät und die Magnethalterung von Herzschrittmachern fern.
Die Magnete im Inneren des Messgeräts und der Magnethalterung erzeugen ein Feld, das die Funktion von Herzschrittmachern beeinträchtigen kann.
- 11) Halten Sie das Messwerkzeug und die Magnethalterung von magnetischen Datenträgern und magnetisch empfindlichen Geräten fern.
Die Wirkung der Magnete im Inneren des Messgeräts und des Universalhalters kann zu irreversiblen Datenverlust führen.



	Lesen Sie vor der Verwendung die Bedienanleitung
	Richten Sie den Laserstrahl nicht auf Personen oder Tiere
	Halten Sie das Messwerkzeug und die Magnethalterung von Herzschrittmachern fern
	Batterien nicht mit normalem Abfall entsorgen
	Abfall fachgerecht entsorgen
	Bei Akkutemperaturen über 50°C wird der Akku beschädigt
	Verbrennen Sie nicht den Akku
	Gerät der Klasse II
	Zur Verwendung in geschlossenen Räumen
V	Volt
	Gleichstrom
	Wechselstrom



EC Konformitätserklärung

Wir erklären, dass diese Produkte die Anforderungen der Normen EN 61010-1, EN 62479, EN IEC 63000 in Übereinstimmung mit der Richtlinie 2014/53/EU erfüllen

Pierre DUMAS
Operations Director
Construction - Continental Europe Division

2. Spezifikationen und Inhaltsverzeichnis

1) Spezifikationen

Arbeitsbereich	30 m (mit Laserempfänger 100m)
Typische Nivellergenauigkeit [mm/m]	± 0.3
Typischer Selbstnivellierungsbereich [°]	± 4
Typische Nivellierungszeit [s]	<4
Betriebstemperatur	-10 °C ~ +40 °C
Lagertemperatur	-20 °C ~ +70 °C
Max. Arbeitshöhe über der Referenzhöhe [m]	2000
Max. relative Feuchte [%]	90
Laserklasse	2
Lasertyp	510~530 nm, < 1 mW
Abmessungen (Länge X Breite X Höhe) [mm]	102 X 118 X 138 (ohne Batterie)
Stativhalterung [°]	1/4, 5/8
Gewicht [kg]	0.6 (ohne Batterie)
Schutzart	IP54

2) Inhaltsliste

Magnethalterung	1
Drehbarer Sockel	1
Kunststoffkoffer	1
Bedienungsanleitung	1

3. Beschreibung der Funktionen und Anwendungen

1) Funktionsbeschreibung

(Siehe Abbildung **1**)

- ① Ein-/und Ausschalter
- ② Vertikalmodus-Taste
- ③ Horizontalmodus-Taste
- ④ Laserlicht
- ⑤ Terminal
- ⑥ Empfangsmodus-Taste
- ⑦ Akku-Statusanzeige
- ⑧ Standfuß
- ⑨ Batterie

2) Anwendungen

Das Messwerkzeug ist zum Bestimmen und Prüfen von horizontalen und vertikalen Linien vorgesehen. Das Messgerät ist für den Innen- und Außeneinsatz geeignet.

4. Bedienungsanweisungen

1) Überprüfung der vertikalen Nivelliergenauigkeit

(Siehe Abbildung **2**)

- a) Wählen Sie eine Wand eines bestehenden Gebäudes bei geringem Wind aus, markieren Sie einen Punkt mit einer Höhe von 3 m und bezeichnen Sie ihn als Punkt A.
- b) Messen Sie den Punkt am Boden senkrecht unter Punkt A aus und markieren Sie den unteren Punkt als Punkt B.
- c) Bereiten Sie sich vor, indem Sie das Messgerät 5 m vom Punkt B an dieser Wand entfernt installieren.
- d) Schalten Sie den Ein-/Aus-Schalter ein und richten Sie die Laserlinie auf Punkt B aus.
- e) Stellen Sie die Position der Laserlinie in Bezug auf Punkt A als Punkt C ein. Wenn die Differenz zwischen Punkt A und Punkt C innerhalb von $\pm 2,0$ mm liegt, ist die Genauigkeit normal.

2) Überprüfung der horizontalen Nivelliergenauigkeit

(Siehe Abbildung **3**)

- a) Installieren Sie den Hauptkörper in der Mitte (P1) der Wand (oder Säule) ca. 6m entfernt und treten Sie aus der Laserlinie heraus.
 - b) Die vertikale und die horizontale Linien werden auf jede Wand projiziert, und die Mitte der Querlinie wird angezeigt; das Gerät wird gedreht und auf die gleiche Weise an der Wand dargestellt. Nennen wir das A, A₁.
 - c) Installieren Sie das Gerät an einer Position (P2) ca. 1 m von der Wand entfernt, verlassen Sie die Laserlinie und zeigen Sie sie in der unter b) beschriebenen Richtung an. Nennen wir das B, B₁.
 - d) Messen Sie die Abstände l_1 und l_2 zwischen A, B und A₁, B₁. Die Genauigkeit ist normal, wenn die Differenz innerhalb von 1 mm liegt.
- ※ Formel : $(B-A)=l_1$, $(B_1-A_1)=l_2$, $(l_1 - l_2) \leq \pm 1$ mm

3) Überprüfung der Nivelliergenauigkeit der oberen Querlinie

(Siehe Abbildung **4**)

- ⑩ Vertikale Linie
 - ⑪ Obere Querlinie
 - ⑫ Schnittpunkt
- a) Installieren Sie dieses Gerät in einem Raum mit einer Deckenhöhe von ca. 3 m und treten Sie aus der Laserlinie heraus.
 - b) Markieren Sie die vertikale Linie und die Schnittpunktlinie an Punkten 3 m vom oberen Schnittpunkt entfernt. (Eine vertikale Linie heißt A, und eine Schnittpunktlinie heißt B.)
 - c) Drehen Sie den Hauptkörper, um die vertikale Linie mit dem Punkt B auszurichten. Wenn zu diesem Zeitpunkt die Differenz zwischen Punkt A und der Schnittpunktlinie ± 1 mm beträgt, ist die Genauigkeit normal.

4) Anwendungsmethode

- a) Tastenbedienung
- Dieses Produkt kann durch Drücken der Ein-/ und Ausschalttaste im Magnetdämpfungsverfahren nivelliert werden.



Warnung

Wenn die Laserlinie weiter blinkt, liegt sie außerhalb des Bereichs der automatischen Kalibrierung.

(Siehe Abbildung **5**)

■ Vertikaler Modus

	<p>Wenn Sie die Vertikalmodus-Taste drücken, leuchten die vordere und hintere Linie sowie die linke und rechte Linie in folgender Reihenfolge auf.</p> <ul style="list-style-type: none"> • 1 mal : linke und rechte Linie • 2 mal : vordere und hintere Linie • 3 mal : linke und rechte Linie, vordere und hintere Linie • 4 mal : Licht aus
---	--

■ Horizontaler Modus

	<p>Drücken Sie die Horizontalmodus-Taste einmal, um die vordere horizontale Linie einzuschalten, und drücken Sie sie erneut, um sie auszuschalten.</p> <ul style="list-style-type: none"> • 1 mal : horizontale Linie • 2 mal : Licht aus
---	---

■ Empfängermodus

	<p>Wenn Sie die Empfängertaste drücken, während die Linie eingeschaltet ist, wechselt das Gerät in den Empfängermodus und die Batterieanzeige blinkt. Drücken Sie erneut, um in den Normalmodus zurückzukehren.</p>
---	---

 **Warnung** Der Laserempfänger wird zur Linienerkennung an hellen Orten oder im Freien eingesetzt. Der Laserempfänger ist optional.

b) Sonderfunktion

(Siehe Abbildung **6**)

Durch die Verwendung der Funktion, dass die Laserebene im gekippten Zustand nicht abschaltet, kann das Gerät wie in der Abbildung für Bauarbeiten mit diagonaler Linie wie im Treppenbau verwendet werden. (Mit kippbarem Stativ)

- Bringen Sie den ON / OFF -Schalter in die Position OFF.
- Drücken Sie einmal auf die Taste OUT DOOR. (Horizontalmodus ein)
- Drücken Sie einmal auf die Taste OUT DOOR. (Horizontalmodus ein, Empfängermodus)
- Stellen Sie den ON / OFF-Schalter auf ON und dann auf OFF. Wird beendet.

 **Warnung**

Wenn die Sonderfunktion verwendet wird, ist die Linie nicht horizontal, so dass der Bediener aufmerksam sein muss.

c) Sonderzubehör

■ Magnethalterung

(Siehe Abbildung **7**)

Es handelt sich um eine vielseitige Halterung, die an Stahlkonstruktionen mit einem Magneten auf der Rückseite sowie einem Stativanschluss und einer Wand-/Deckenmontage befestigt werden kann.

Drehen Sie den seitlichen Höhenverstellknopf, um die Höhe einzustellen.

(Siehe Abbildung **8**)

Drehen Sie die Halterung an der Unterseite der Halterung, um den Deckel zu entfernen, bewegen Sie die Halterung nach hinten und befestigen Sie die Schraube an der Unterseite.

■ Drehbarer Sockel

(Siehe Abbildung **9**)

- ⑬ Einstellschraube für die X-Achse
- ⑭ Einstellschraube für die Y-Achse
- ⑮ Drehverstellungsschraube

Der drehbare Sockel ist eine Nivellier Vorrichtung, die das Laserniveau durch Stellen auf den Boden einstellen kann. Mit Hilfe der Nivellierschraube kann die Horizontalität des Gerätes eingestellt werden. Auch Feinbewegungen und Drehungen sind durch Stellschrauben möglich.

5. Wartung und Service

Trennen Sie vor der Durchführung von Wartungsarbeiten die Stromversorgung vom Werkzeug. Halten Sie das Gerät sauber, damit es sicher betrieben werden kann.

1) Umweltschutz

Werkzeuge und Zubehör enthalten eine erhebliche Menge nützlicher Rohstoffe und Kunststoffe, die nach Ende der Nutzungsdauer recycelt werden können. Die Kunststoffteile sind daher gekennzeichnet, sodass sie nach Materialart sortiert und sortenrein recycelt werden können.

 **Warnung**

Entsorgen Sie den Akku weder im Hausmüll noch in einer Müllverbrennungsanlage oder in Gewässern.

2) Was tun, wenn das Werkzeug nicht normal funktioniert?

Für Kunden ist es sehr gefährlich, das Werkzeug selbst zu reparieren oder Fehler selbst zu beseitigen. Wenden Sie sich wegen einer Reparatur an die nächste Vertriebsniederlassung /Vertragswerkstatt.

Die Reparatur muss durch einen qualifizierten Elektrofachmann übernommen werden.

3) Y-Anschlusskabel

Ersatz des Stromversorgungskabels : Wenden Sie sich in diesem Fall an den Hersteller oder seinen Vertreter, um Gefahren auszuschließen.

4) Kundendienst und Servicezentrum

Unser Kundendienst beantwortet Ihre Fragen zur Wartung und Reparatur Ihres Produktes sowie zu Ersatzteilen.

Explosivdarstellungen und Informationen zu Ersatzteilen finden Sie auch unter:

www.spitpaslode.fr

Unsere Kundendienstmitarbeiter beantworten gerne Ihre Fragen zu möglichen Anwendungen und Anpassungen von Produkten und Zubehör.

Entsorgung alter Elektro- und Elektronikgeräte (In der Europäischen Union und anderen europäischen Ländern mit separaten Sammelsystemen anwendbar)



Dieses Symbol auf dem Produkt oder seiner Verpackung weist darauf hin, dass dieses Produkt nicht als normaler Haushaltsabfall zu behandeln ist. Stattdessen wird es der entsprechenden Sammelstelle für das Recycling von Elektro- und Elektronikgeräten übergeben. Indem Sie sicherstellen, dass dieses Produkt ordnungsgemäß entsorgt wird, tragen Sie dazu bei, mögliche negative Folgen für die Umwelt und die menschliche Gesundheit zu vermeiden, die ansonsten durch unsachgemäße Handhabung des Produkts verursacht werden könnten. Das Recycling von Materialien wird dazu beitragen, natürliche Ressourcen zu schonen. Für detailliertere Informationen zum Recycling dieses Produkts wenden Sie sich bitte an Ihre örtliche Stadtverwaltung, an Ihren Hausmüll-Entsorgungsdienst oder an das Geschäft, in dem Sie das Produkt erworben haben.

ACCU-KRUISLIJNLASER

Originele gebruiksaanwijzingen

Het is belangrijk dat de handleiding wordt gelezen voordat het elektrisch gereedschap voor de eerste keer wordt gebruikt.

Bewaar deze handleiding altijd bij het elektrisch gereedschap. Zorg ervoor dat de handleiding bij het elektrisch gereedschap is gevoegd als het wordt gegeven aan andere personen.

Inhoudsopgave

1. Laser gereedschap Veiligheidsinstructies	14
2. Specificaties en inhoudslijst.....	15
3. Functiebeschrijving en toepassingen	16
4. Gebruiksaanwijzingen	16
5. Onderhoud en Reparaties	17

Opmerking

Doordat onze ingenieurs continu bezig zijn met het verbeteren van de kwaliteit van de producten door middel van onderzoek en ontwikkeling, kan het zijn dat de vormen en structuren van de modellen worden aangepast zonder voorafgaande kennisgeving.

1. Laser gereedschap Veiligheidsinstructies



Voor een veilige werking van het meetinstrument moeten alle instructies worden gelezen en opgevolgd. Als het meetgereedschap niet in overeenstemming met deze instructies wordt gebruikt, kunnen de in het meetgereedschap geïntegreerde beveiligingen beschadigd geraken. De waarschuwingstekens van het meetinstrument mogen niet onherkenbaar zijn.

BEWAAR DEZE INSTRUCTIES VOOR TOEKOMSTIG REFERENTIE EN VOEG ZE BIJ HET MEETGEREEDSCHAP BIJ DE OVERDRAGEN AAN EEN DERDE PARTIJ.

1) Waarschuwing! Bij gebruik of het afstellen van andere dan de hier genoemde apparaten of het uitvoeren van andere procedures kan dit leiden tot gevaarlijke blootstelling aan straling.

2) Het meetgereedschap wordt geleverd met een waarschuwingsetiket (gemarkeerd in de afbeelding van het meetgereedschap op de grafische pagina).

3) De laserstraal niet op personen of dieren richten en niet rechtstreeks in de laserstraal of de reflectie ervan kijken.

Dit kan leiden tot blindheid of kan ongelukken of beschadiging van de ogen veroorzaken.

4) Als de laserstraling uw ogen raakt, moet u uw ogen sluiten en onmiddellijk uw hoofd van de straal afwenden.

5) Doe geen aanpassingen aan de laseruitrusting.

6) Het onderhoud van het meetgereedschap mag alleen worden uitgevoerd door een gekwalificeerde specialist met alleen originele reserveonderdelen.

Dit zal ervoor zorgen dat de veiligheid van het meetgereedschap wordt gewaarborgd.

7) Kinderen mogen het lasermeetgereedschap niet zonder toezicht gebruiken.

Ze kunnen per ongeluk iemand verblinden.

8) Het meetgereedschap niet gebruiken in explosieve atmosferen die ontvlambare vloeistoffen, gassen of stof bevatten.

Er kunnen vonken in het binnenste van het meetgereedschap worden geproduceerd, die stof of dampen kunnen doen ontbranden.

9) Bij het bedienen van het meetgereedschap kunnen onder bepaalde omstandigheden harde signaaltonen weerklinken. Houd daarom het meetgereedschap uit de buurt van uw oren en andere personen.

Het harde geluid kan het gehoor beschadigen.





10) Houdt het meetgereedschap en de magnetische beugel uit de buurt van pacemakers.

De magneten in het meetgereedschap en de magnetische beugel genereren een veld dat de werking van de pacemakers kan belemmeren.

11) Houd het meetgereedschap en de magnetische beugel uit de buurt van magnetische gegevensdragers en magnetisch gevoelige apparaten.

Het effect van de magneten binnenin het meetgereedschap de universele houder kan leiden tot onomkeerbaar gegevensverlies.

	Gelieve de instructies te lezen alvorens te gebruiken
	Richt de laserstraal niet op personen of dieren
	Houd het meetinstrument en de magnetische beugel uit de buurt van pacemakers
	Gooi geen accu weg met het huishoudelijke afval
	Afvoeren afvalmateriaal
	De temperatuur van de accu is hoger dan 50°C en kan schade veroorzaken
	Verbrand het accupack niet
	Klass II apparaat
	Binnengebruik

V	Volt
	Directe stroom
	Wisselstroom



EC-conformiteitsverklaring

Wij verklaren hierbij dat deze producten voldoen aan de normen EN 61010-1, EN 62479, EN IEC 63000 in overeenstemming met de richtlijnen 2014/53/EU

Pierre DUMAS
Operations Director

Construction - Continental Europe Division



2. Specificaties en inhoudslijst

1) Specificaties

Werkbereik	30 m (met laserontvanger 100 m)
Typische nivelleringsnauwkeurigheid [mm/m]	± 0.3
Typisch zelfnivellerend bereik [°]	± 4
Typische nivelleringsstijd [s]	<4
Bedrijfstemperatuur	-10 °C ~ +40 °C
Bewaartemperatuur	-20 °C ~ +70 °C
Max. werkhoogte boven de referentiehoogte [m]	2000
Max. relatieve luchtvochtigheid [%]	90
Laserklasse	2
Lasertype	510~530 nm, < 1 mW
Afmetingen (lengte X breedte X hoogte) [mm]	102 X 118 X 138 (zonder accu)
Statieffbevestiging [°]	1/4, 5/8
Gewicht [kg]	0.6 (zonder accu)
Beschermingsklasse	IP54

2) Inhoudslijst

Magnetische beugel	1
Roterende basis	1
Plastic koffertje	1
Gebruiksaanwijzing	1

3. Functiebeschrijving en toepassingen

1) Functiebeschrijving

(Zie figuur 1)

- ① Aan-/uitschakelaar
- ② Verticale modusknop
- ③ Horizontale modusknop
- ④ Laserlicht
- ⑤ Terminal
- ⑥ modusknop voor de ontvanger
- ⑦ Batterijstatusweergave
- ⑧ Standvoet
- ⑨ Accu

2) Toepassingen

Het meetgereedschap dient voor het bepalen en controleren van horizontale en verticale lijnen. Het meetgereedschap is geschikt voor binnen- en buitengebruik.

4. Gebruiksaanwijzing

1) Controleren van de verticale nivelleringsnauwkeurigheid

(Zie figuur 2)

- a) Selecteer een muur van een bestaand gebouw met weinig wind en markeer een punt met een hoogte van 3 m en markeer het als punt A.
- b) Meet het onderste punt vanaf punt A en roep het onderste punt B aan.
- c) De voorbereiding gebeurt bij het installeren van het meetgereedschap op 5 m afstand van punt B op deze muur.
- d) Zet de stroomschakelaar aan en richt de laserlijn op punt B.
- e) Stel de positie van de laserlijn in ten opzichte van punt A als punt C. Als het verschil tussen punt A en punt C binnen ± 2.0 mm ligt, is het normaal.

2) Controleren van de horizontale nivelleringsnauwkeurigheid

(Zie figuur 3)

- a) Installeer het hoofdlichaam in het midden (P1) van de muur (of kolom) op ongeveer 6 m afstand en verlaat de laserlijn.
- b) Op elke muur worden de verticale en horizontale lijnen geprojecteerd en het midden van de dwarslijn wordt weergegeven en de eenheid wordt op dezelfde manier omgekeerd en op de muur geprojecteerd. Laten we dit A, A₁ noemen.
- c) Installeer deze eenheid op een positie (P2) op ongeveer 1 m van één van beide muren en verlaat en geef weer in de weergegeven richting in b). Laten we dit B, B₁ noemen.
- d) Meet de afstanden l en l tussen A, B en A₁, B₁ en het is normaal als het verschil binnen 1 mm ligt.
 ※ Formule : $(B-A)=l_1$, $(B_1-A_1)=l_2$, $(l_1 - l_2) \leq \pm 1$ mm

3) Controleren van de nivelleringsnauwkeurigheid van de bovenste kruislijn

(Zie figuur 4)

- ⑩ Verticale lijn
- ⑪ Bovenste kruislijn
- ⑫ Kruispunt
- a) Installeer deze eenheid in een ruimte met een plafondhoogte van ongeveer 3 m en verlaat de laserlijn.
- b) Markeer de verticale en snijdende lijnen op punt 3 m van het bovenste snijpunt. (Een verticale lijn wordt A genoemd en een snijlijn wordt B genoemd).
- c) Schakel de stroomschakelaar aan om de verticale lijn uit te lijnen met het B-punt. Op dit moment is het verschil tussen punt A en de snijlijn ± 1 mm normaal.

4) Gebruik van de methode

- a) Knopbediening

Dit product kan worden genivelleerd door op de aan/uit-knop met magnetische demper methode te drukken.



Waarschuwing

Als de laserlijn blijft knippen, valt deze buiten het bereik van de automatische kalibratie.

(Zie figuur 5)

■ Verticale modus

	<p>Wanneer u op de verticale knop drukt, lichten de voor- en achterlijnen en de linker- en rechterlijnen in volgorde op.</p> <ul style="list-style-type: none"> • 1 keer : linker- en rechterlijnen • 2 keer : voor- en achterste lijnen • 3 keer : linker- en rechterlijnen, voor- en achterlijnen • 4 keer : lichten uit
---	--

■ Horizontale modus

	<p>Druk eenmaal op de horizontale knop in om de horizontale voorlijn in te schakelen en nogmaals om de horizontale lijn uit te schakelen.</p> <ul style="list-style-type: none"> • 1 keer : horizontale lijn • 2 keer : licht uit
---	---

■ Modus voor de ontvanger

	<p>Door de ontvangerknop in te drukken terwijl de lijn is ingeschakeld, gaat u over op de modus voor de ontvanger en zal de accu-indicator knipperen. Druk nogmaals om terug te keren naar de normale modus.</p>
---	--



Waarschuwing

Laserontvanger wordt gebruikt voor lijndetectie op heldere plaatsen of buitenshuis. De laserontvanger is optioneel.

b) Speciale functie

(Zie figuur 6)

Door de functie te gebruiken die het laserniveau in gekantelde toestand niet uitschakelt,

kan het apparaat zoals een figuur worden gebruikt bij bouwwerkzaamheden met diagonale lijnen, zoals bij trapbouw. (Met kantelbaar statief)

- Plaats de aan-/uitschakelaar in de stand uit.
- Druk eenmaal op de knop buiten. (Horizontaal aan)
- Druk tweemaal op de knop buiten. (Horizontaal aan, modus voor de ontvanger).
- Zet de aan-/uitschakelaar op aan en vervolgens op uit. Zal worden beëindigd.



Waarschuwing

Bij het gebruik van de speciale functie is de lijn niet horizontaal, dus de operator moet aandachtig zijn.

c) Speciale accessoires

■ Magnetische beugel

(Zie figuur 7)

Een veelzijdige beugel die met een magneet aan de achterzijde, een statiefaansluiting alsook een muur/plafond aan staalconstructies kan worden bevestigd. Door aan de hoogteverstelknop aan de zijkant te draaien kan de hoogte worden aangepast.

(Zie figuur 8)

Draai de beugel aan de onderkant van de beugel om de muur / plafond te verwijderen, verplaats de beugel naar achteren en bevestig de schroef aan de onderkant.

■ Roterende basis

(Zie figuur 9)

13 X-as instelschroef

14 Y-as instelschroef

15 Slnstelschroef voor de rotatie

De rotatiebasis is een nivelleringsapparaat dat het laserniveau kan aanpassen door het op de grond te plaatsen. Door het gebruik van een waterpassteller kan de horizontaliteit van het apparaat worden aangepast. Fijne beweging en rotatie zijn ook mogelijk door het afstellen van de schroeven.

5. Onderhoud en Reparaties

Ontkoppel de stroombron van het gereedschap alvorens u het gereedschap gaat onderhouden. Hou het product schoon voor een veilige bediening.

1) Milieubescherming

Gereedschap en accessoires bevatten een aanzienlijke hoeveelheid nuttige grondstoffen en plastieke materialen dat op het einde van hun leven kunnen gerecycleerd worden. De plasticen onderdelen zijn voor elk materiaal gemarkeerd opdat deze gemakkelijk per type kunnen worden gesorteerd en gereproduceerd.



Waarschuwing

Werp de accu niet weg bij het huishoudafval, in het vuur of in een rivier.

2) Bij slecht functioneren van het gereedschap

Het is erg gevaarlijk voor klanten om problemen op te lossen of het gereedschap zelf te repareren. Neem contact op met de dichtstbijzijnde A/S centrum (verkooppunt) en vraag hier om hulp.

De reparatie zal worden aangevraagd bij de gekwalificeerde elektrotechnische specialist.

3) Y-bevestigingssnoer

Als het vervangen van de netsnoer nodig is, moet worden uitgevoerd door de fabrikant of zijn leverancier om veiligheidsgevaar te voorkomen.

4) Dienst naverkoop en klantenassistentie

Onze dienst naverkoop beantwoordt uw vragen aangaande onderhoud en reparatie van uw product alsook over reserveonderdelen.

De overzichtsteken en informatie over reserveonderdelen kunt u ook terugvinden op:

www.spitpaslode.fr

Onze vertegenwoordigers van de klantendienst kunnen uw vragen aangaande mogelijke toepassingen en het aanpassen van producten en beantwoorden.

Verwijdering van oude elektrische en elektronische apparatuur (toepasbaar in de Europese Unie en andere Europese landen met aparte inzamelingsystemen)



Dit symbool op het product of zijn verpakking geeft aan dat dit product niet behandeld mag worden als huishoudelijk afval. In plaats daarvan wordt het overgedragen aan het toepasselijke verzamelpunt voor het recycelen van elektrische en elektronische apparatuur. Door ervoor zorg te dragen dat dit product juist wordt verwerkt helpt u om mogelijke negatieve gevolgen voor het milieu en de menselijke gezondheid te voorkomen, welke anderzijds kunnen worden veroorzaakt door onjuiste afvalverwerking van dit product. Het recycelen van materialen helpt om natuurlijke bronnen te conserveren. Voor meer gedetailleerde informatie over het recycelen van dit project, neem contact op met uw gemeente, uw plaatselijke afvalstoffendienst of de winkel waar u het product heeft aangeschaft.

LIVELLA LASER A BATTERIA

Istruzioni Originali

È fondamentale leggere il manuale di istruzioni prima che l'utensile elettrico venga utilizzato per la prima volta.

Conservare questo manuale di istruzioni insieme all'utensile elettrico. Assicurarsi che il manuale di istruzioni sia insieme all'utensile elettrico quando viene prestato ad un'altra persona.

Sommario

1. Strumento di misurazione Avvertenze di sicurezza	19
2. Specifiche ed Elenco dei Contenuti.....	20
3. Descrizione delle Funzioni e delle Applicazioni.....	21
4. Istruzioni per l'uso	21
5. Manutenzione e assistenza	22

Nota

La qualità del prodotto, forma o struttura del nostro modello può essere cambiata senza previa notifica, in quanto i nostri ingegneri sono sempre al lavoro per migliorarlo.

1. Strumento di misurazione Avvertenze di sicurezza



Tutte le istruzioni devono essere lette e osservate affinché lo strumento di misurazione funzioni in maniera sicura.

Nel caso lo strumento di misurazione non venga utilizzato in conformità con queste istruzioni le protezioni integrate nello strumento di misurazione possono essere compromesse. Non consentire che i segnali di avvertimento dello strumento di misurazione siano irricognoscibili.

CONSERVARE QUESTE ISTRUZIONI PER RIFERIMENTI FUTURI E INCLUDERLE CON LO STRUMENTO DI MISURAZIONE QUANDO LO SI TRASFERISCE A TERZI.

- 1) **Attenzione!** Se si utilizzano o si regolano dispositivi diversi da quelli qui specificati oppure si eseguono altre procedure, queste possono portare a un'esposizione pericolosa alle radiazioni.
- 2) Lo strumento di misurazione viene consegnato con un'etichetta di avvertenza (contrassegnata nell'illustrazione dello

strumento di misurazione nella pagina delle grafiche).

- 3) **Non indirizzare il raggio laser su persone o animali e non guardare direttamente il raggio laser o verso il suo riflesso.**

Questo potrebbe causare cecità o causare incidenti o danni agli occhi.

- 4) **Se il raggio laser colpisce gli occhi, e' necessario chiuderli e allontanare immediatamente la testa dal raggio.**

- 5) **Non apportare modifiche all'apparecchiatura laser.**

- 6) **Far eseguire la manutenzione dello strumento di misurazione solo da uno specialista qualificato utilizzando solo parti di ricambio originali.**

Questo garantirà il mantenimento della sicurezza dello strumento di misurazione.

- 7) **Non lasciare che i bambini utilizzino lo strumento di misurazione laser senza supervisione.**

Potrebbero accidentalmente abbagliare qualcuno.

- 8) **Non utilizzare lo strumento di misurazione in ambienti con presenza di sostanze esplosive, gas o polveri infiammabili.**

All'interno dello strumento di misurazione possono essere prodotte scintille che possono incendiare polveri o fumi.

- 9) **Quando si utilizza lo strumento di misurazione, in determinate circostanze possono essere emessi segnali acustici forti. Per questo motivo, tenere lo strumento di misurazione lontano dalle orecchie e da altre persone.**

Il suono forte può danneggiare l'udito.





- 10) **Tenere lo strumento di misurazione e la staffa magnetica lontano dai pacemaker.**

I magneti all'interno dello strumento di misurazione e della staffa magnetica generano un campo magnetico che può compromettere la funzione dei pacemaker.

- 11) **Tenere lo strumento di misurazione e la staffa magnetica lontano dai supporti magnetici per dati e dai dispositivi magneticamente sensibili.**

L'effetto dei magneti all'interno dello strumento di misurazione e del supporto universale può portare a una perdita irreversibile di dati.

	Leggere le istruzioni prima dell'uso
	Non dirigere il raggio laser su persone o animali
	Tenere lo strumento di misurazione e la staffa magnetica lontano dai pacemaker
	Non buttare la batteria nell'immondizia generica
	Restituire materiale di scarto
	Una temperatura superiore a 50°C può causare danni
	Non incenerire la batteria
	Apparecchio di II Classe
	Per uso interno

V	Volt
	Corrente diretta
	Corrente alternata



Dichiarazione di conformità EC

Dichiariamo che questi prodotti soddisfano le norme EN 61010-1, EN 62479, EN IEC 63000 in conformità con le direttive 2014/53/

Pierre DUMAS
Operations Director
Construction - Continental Europe Division



2. Specifiche ed Elenco dei Contenuti

1) Specifiche

Raggio di lavoro	30 m (con ricevitore laser 100m)
Precisione di livellamento tipica [mm/m]	± 0.3
Intervallo di autolivellamento tipico [°]	± 4
Tempo di livellamento tipico [s]	<4
Temperatura di esercizio	-10 °C ~ +40 °C
Temperatura di magazzino	-20 °C ~ +70 °C
Max. altezza di lavoro al di sopra dell'altezza di riferimento [m]	2000
Max. umidità relativa [%]	90
Classe laser	2
Tipo di laser	510~530 nm, < 1 mW
Dimensioni (Lunghezza X Larghezza X Altezza) [mm]	102 X 118 X 138 (senza batteria)
Attacco per treppiede [°]	1/4, 5/8
Peso [kg]	0.6 (senza batteria)
Grado di protezione	IP54

2) Elenco dei contenuti

Staffa magnetica	1
Base rotante	1
Valigetta di plastica	1
Manuale di Istruzioni	1

3. Descrizione delle Funzioni e delle Applicazioni

1) Descrizione della funzione

(Vedi Figura 1)

- ① Interruttore ON/OFF
- ② Pulsante modalità verticale
- ③ Pulsante modalità orizzontale
- ④ Luce laser
- ⑤ Terminale
- ⑥ Tasto modalità ricevitore
- ⑦ Visualizzazione dello stato della batteria
- ⑧ Presa di supporto
- ⑨ Batteria

2) Applicazioni

Lo strumento di misurazione è progettato per determinare e controllare le linee orizzontali e verticali.

Lo strumento di misurazione è adatto sia per l'uso interno che esterno.

4. Istruzioni per l'uso

1) Controllo della precisione del livellamento verticale

(Vedi Figura 2)

- a) Scegliere una parete con effetto vento debole e segnare un punto con un'altezza di 3 m come Punto A.
- b) Misurare il punto inferiore dal punto A e chiamarlo B.
- c) Prepararsi installando lo strumento di misurazione a 5 m di distanza dal punto B su questa parete.
- d) Accendere lo strumento di misurazione e allineare la linea laser al punto B.
- e) Così com'è, impostare la posizione della linea laser rispetto al punto A come punto C. Se la differenza tra il punto A e il punto C è entro ± 2.0 mm, lo strumento di misurazione è correttamente funzionante.

2) Controllare la precisione del livellamento orizzontale

(Vedi Figura 3)

- a) Installare il corpo principale al centro (P1) della parete (o colonna) a circa 6m di distanza ed uscire dalla linea laser.
- b) Le linee verticali e orizzontali vengono proiettate su ogni parete e viene visualizzato il centro della linea trasversale, l'unità viene invertita e visualizzata sulla parete allo stesso modo. Chiamiamo questa A, A₁.
- c) Installare questa unità in una posizione (P2) a circa 1 m da entrambe le pareti, uscire e visualizzare nella direzione descritta in b). Chiamiamo questa B, B₁.
- d) Misurare le distanze l e l tra A, B e A₁, B₁, lo strumento di misurazione è correttamente funzionante se la differenza è entro 1 mm.
 ※ Formula : $(B-A)=l_1$, $(B_1-A_1)=l_2$, $(l_1 - l_2) \leq \pm 1$ mm

3) Controllo della precisione del livellamento della linea trasversale superiore

(Vedi Figura 4)

- ⑩ Linea verticale
- ⑪ Linea trasversale superiore
- ⑫ Punto croce
- a) Installare questa unità in una stanza con un'altezza del soffitto di circa 3 m ed uscire dalla linea del laser.
- b) Contrassegnare le linee verticali e intersecanti nei punti a 3 m dall'intersezione superiore. (Una linea verticale viene chiamata A e una linea di intersezione viene chiamata B.)
- c) Ruotare il corpo principale per allineare la linea verticale con il punto B. A questo punto, se la differenza tra un punto A e la linea di intersezione è ± 1 mm, lo strumento di misurazione è correttamente funzionante.

4) Metodo utilizzato

- a) Operazione a pulsante

Questo modello può essere livellato premendo il pulsante ON/OFF con il metodo dell'ammortizzatore magnetico.



Avvertenze

Se la linea del laser continua a lampeggiare, non rientra nell'intervallo della calibrazione automatica.

(Vedi Figura 5)

■ Modalità verticale

	<p>Se si preme il pulsante verticale, la linea anteriore e posteriore e la linea sinistra e destra si illuminano in ordine.</p> <ul style="list-style-type: none"> • 1 volta : linea sinistra e destra • 2 volte : linea anteriore e posteriore • 3 volte : linea sinistra e destra, linea anteriore e posteriore • 4 volte : luci spente
---	---

■ Modalità orizzontale

	<p>Premere una volta il pulsante orizzontale per attivare la linea orizzontale anteriore e premerlo di nuovo per disattivarlo.</p> <ul style="list-style-type: none"> • 1 volta : linea orizzontale • 2 volte : luce spenta
---	---

■ Modalità ricevitore

	<p>Premendo il pulsante del ricevitore mentre la linea è attiva, si passa alla modalità ricevitore e l'indicatore della batteria lampeggia. Premere di nuovo per tornare alla modalità normale.</p>
---	---

	<p>Avvertenze</p> <p>Il ricevitore laser viene utilizzato per il rilevamento della linea in luoghi luminosi o all'aperto. Il ricevitore laser è opzionale.</p>
---	---

b) Funzione speciale

(Vedi Figura 6)

Utilizzando la funzione che non spegne il livello del laser in condizione inclinata, il dispositivo può essere usato come per lavori di costruzione che hanno una linea diagonale, come nella costruzione di scale. (Con treppiede inclinabile)

- Posizionare l'interruttore ON/OFF in posizione OFF.
- Premere il pulsante OUT DOOR una volta. (Orizzontale acceso)
- Premere due volte il pulsante OUT DOOR. (Orizzontale acceso, modalità ricevitore).
- Spostare l'interruttore ON/OFF su ON e quindi su OFF. Sarà terminato.

	<p>Avvertenze</p> <p>Quando si utilizza la funzione speciale, la linea non è orizzontale, quindi l'operatore necessita di attenzione.</p>
---	--

c) Accessori speciali

■ Staffa magnetica

(Vedi Figura 7)

È una staffa versatile che può essere fissata a strutture in acciaio con un magnete sul retro, nonché un attacco per treppiede e montaggio a parete / soffitto. Ruotare la manopola di regolazione dell'altezza posizionata a lato per regolare l'altezza.

(Vedi Figura 8)

Ruotare la staffa nella parte inferiore per rimuovere la parete / soffitto, spostare la staffa nella parte posteriore e fissare la vite nella parte inferiore.

■ Base rotante

(Vedi Figura 9)

⑬ Vite di regolazione dell'asse X

⑭ Vite di regolazione dell'asse Y

⑮ Vite di regolazione della rotazione

La base rotante è un dispositivo di livellamento in grado di regolare il livello del laser posizionandolo a terra. Utilizzando la vite di livellamento, è possibile regolare l'orizzontalità del dispositivo. Tramite le viti è possibile regolare anche il movimento e la rotazione di precisione.

5. Manutenzione e assistenza

Scollegare la fonte di alimentazione dallo strumento prima di effettuare qualsiasi manutenzione. Per sicurezza durante la manutenzione, mantenere il prodotto pulito.

1) Protezione ambientale

Al termine della loro vita, utensili ed accessori contengono una notevole quantità di materie prime utili e materiali plastici che possono essere riciclati.

	<p>Avvertenze</p> <p>Non smaltire la batteria nei rifiuti domestici, Non sottoporla ad agenti liquidi. Non bruciarla.</p>
---	--

2) Cosa fare quando lo strumento non funziona correttamente

È molto pericoloso per i clienti risolvere i problemi o riparare lo strumento da soli, contattare un centro di assistenza più vicino e richiedere il servizio

La riparazione deve essere richiesta ad un centro di riparazione specializzato.

3) Cavo allegato Y

Se la sostituzione del cavo di alimentazione è necessaria. Rivolgersi ad un centro di riparazione specializzato.

4) Servizio post-vendita e assistenza clienti

I nostri servizi post vendita rispondono alle tue domande riguardanti la manutenzione e la riparazione del dello strumento su pezzi di ricambio. Le informazioni sui pezzi di ricambio possono anche essere trovate sotto:

www.spitpaslode.fr

I rappresentanti del nostro servizio clienti possono rispondere alle tue domande riguardanti possibili utilizzi e regolazioni del prodotto e suoi accessori.

Smaltimento di Vecchie Attrezzature Elettriche & Elettroniche
(Applicabile nell'Unione Europea e altri paesi Europei con diversi sistemi di raccolta)



Questo simbolo sul prodotto o sul suo imballaggio indica che questo prodotto non deve essere trattato come spazzatura comune. Deve invece essere consegnato al centro di raccolta adatto per il riciclo di attrezzature elettriche ed elettroniche. Assicurandosi che questo prodotto sia stato smaltito correttamente, aiuterai a prevenire potenziali conseguenze negative sull'ambiente e sulla salute umana, che possono altrimenti essere causate dallo smaltimento inappropriato di questo prodotto. Il riciclaggio di materiali aiuterà a preservare le risorse naturali. Per informazioni più dettagliate sul riciclaggio di questo prodotto, contatta il tuo ufficio municipale locale, il tuo servizio di raccolta rifiuti o il negozio in cui hai acquistato il prodotto.

NIVEL LASER DE 3 PLANOS VERDES

Instrucciones originales

Es esencial que se lea este manual de instrucciones antes de utilizar la herramienta eléctrica por primera vez.

Mantenga siempre este manual de instrucciones cerca de la herramienta eléctrica. Asegúrese de que el manual de instrucciones esté junto con la herramienta eléctrica cuando se le dé a otras personas.

Índice

1. Instrucciones de seguridad herramienta de medición	24
2. Especificaciones y Lista de Contenidos	25
3. Description of Functions and Applications.....	26
4. Instrucciones de uso.....	26
5. Mantenimiento y reparaciones.....	27

Nota

Nuestros ingenieros trabajan constantemente en la investigación y desarrollo de productos de calidad, de ahí que la forma o estructura de nuestros modelos pueden sufrir cambios sin previa notificación.

1. Instrucciones de seguridad herramienta de medición











Deben leerse y seguirse todas las instrucciones para que la herramienta de medición funcione con seguridad.



Las garantías integradas en la herramienta de medición pueden verse comprometidas si la herramienta de medición no se usa según estas instrucciones. No permita que las señales de advertencia de la herramienta de medición no puedan reconocerse.

GUARDE ESTAS INSTRUCCIONES PARA FUTURAS CONSULTAS Y ENTRÉGUELAS CON LA HERRAMIENTA DE MEDICIÓN EN CASO DE DARLE ESTA A UN TERCERO.

- 1) **¡Advertencia! Usar o ajustar dispositivos distintos a los especificados aquí o realizar otros procedimientos puede acarrear una exposición peligrosa a la radiación.**
- 2) **La herramienta de medición se entrega con una etiqueta de advertencia (marcada en la ilustración de la herramienta de medición en la página de gráficos).**
- 3) **No apunte con el rayo láser a personas o animales y no mire directamente al rayo láser ni a su reflejo.**
Hacerlo podría provocar ceguera o accidentes o daños en los ojos.
- 4) **Si la radiación láser le da en un ojo, debe cerrar los ojos y apartar inmediatamente la cabeza del rayo.**
- 5) **No modifique el equipo del láser.**
- 6) **Lleve a reparar la herramienta de medición solo a un especialista cualificado que utilice solo piezas de repuesto originales.**
Esto garantizará el mantenimiento de la seguridad de la herramienta de medición.
- 7) **No deje que los niños usen la herramienta de medición láser sin supervisión.**
Podrían deslumbrar a alguien sin querer.
- 8) **No utilice la herramienta de medición en entornos explosivos que contengan líquidos, gases o polvo inflamables.**
Podrían saltar chispas dentro de la herramienta de medición y prender polvo o gases.
- 9) **Al usar la herramienta de medición, pueden sonar tonos de señal fuertes en determinadas circunstancias. Por este motivo, mantenga la herramienta de medición lejos de sus oídos y los de otros.**
El volumen puede provocar daños auditivos.
- 10) **Mantenga la herramienta de medición y el soporte magnético lejos de marcapasos.**
Los imanes de dentro de la herramienta de medición y el soporte magnético generan un campo que puede afectar a la función de los marcapasos.
- 11) **Mantenga la herramienta de medición y el soporte magnético lejos de soportes de datos magnéticos y dispositivos magnéticamente sensibles.**
El efecto de los imanes de dentro de la herramienta de medición y el soporte universal pueden provocar una pérdida de datos irreversible.



	Por favor, lea el manual de instrucciones antes del uso
	No dirija el rayo láser hacia personas o animales
	Mantenga la herramienta de medición y el soporte magnético lejos de los marcapasos
	No eche las baterías junto con la basura común
	Recicle los productos de desecho
	Si la batería alcanza temperaturas superiores a los 50°C puede sufrir daños
	No incinere la batería
	Aparato de clase II
	Uso interior

V	Voltaje
	Corriente continua
	Corriente alternativa



EC Declaración de Conformidad

Declaramos que estos productos cumplen las normas EN 61010-1, EN 62479, EN IEC 63000 en conformidad con las directivas 2014/53/EU

Pierre DUMAS
 Operations Director
 Construction - Continental Europe Division

2. Especificaciones y Lista de Contenidos

1) Especificaciones

Alcance	30 m (con receptor láser 100 m)
Precisión habitual de nivelación [mm/m]	± 0.3
Rango habitual de nivelación automática [°]	± 4
Tiempo habitual de nivelación [s]	<4
Temperatura de operación	-10 °C ~ +40 °C
Temperatura de almacenamiento	-20 °C ~ +70 °C
Altura máx. de funcionamiento por encima de la altura de referencia [m]	2000
Humedad máx. relativa [%]	90
Clase de láser	2
Tipo de láser	510~530 nm, < 1 mW
Dimensiones (largo X ancho X alto) [mm]	102 X 118 X 138 (sin pilas)
Soporte para trípode ["]	1/4, 5/8
Peso [kg]	0.6 (sin pilas)
Grado de protección	IP54

2) Lista de Contenidos

Soporte magnético	1
Base giratoria	1
Estuche de plástico	1
Manual de Instrucciones	1

3. Description of Functions and Applications

1) Descripción de funciones

a) Herramienta

(Ver figura **1**)

- ① Botón ON/OFF
- ② Botón modo vertical
- ③ Botón modo horizontal
- ④ Luz láser
- ⑤ Terminal
- ⑥ Botón modo receptor
- ⑦ Pantalla estado batería
- ⑧ Enchufe de pie
- ⑨ Batería

4. Instrucciones de uso

1) Comprobar la precisión de nivelación vertical

(Ver figura **2**)

- a) Seleccione una pared de un edificio existente con poco efecto del viento y marque un punto a una altura de 3 m y márkelo como Punto A.
- b) Mida el punto inferior desde el punto A y llámelo punto B.
- c) Instale la herramienta de medición a 5 m del punto B en esa pared.
- d) Encienda el botón de encendido y alinee la línea láser con el punto B.
- e) Tal como está, establezca la posición de la línea láser con respecto al punto A como punto C. Si la diferencia entre el punto A y el punto C está comprendido entre los valores ± 2.0 mm, es normal.

2) Comprobar la precisión de nivelación horizontal

(Ver figura **3**)

- a) Instale el cuerpo principal en el centro (P1) de la pared (o columna), a unos 6 m de distancia y salga de la línea láser.
- b) Las líneas verticales y horizontales se proyectan en cada pared y se muestra el centro de la línea transversal y la unidad se invierte y se proyecta en la pared de la misma forma. A esto, lo llamaremos A, A₁.
- c) Instale esta unidad en una posición (P2), aproximadamente a 1 m de cualquiera de las paredes y salga y proyecte en la dirección

descrita en b). A esto, lo llamaremos B, B₁.

d) Mida las distancias ℓ y ℓ entre A, B y A₁, B₁ y es normal si la diferencia está dentro de 1 mm.

※ Fórmula: $(B-A)=\ell_1$, $(B_1 - A_1)=\ell_2$, $(\ell_1 - \ell_2) \leq \pm 1$ mm

3) Comprobar la precisión de nivelación de la línea transversal superior

(Ver figura **4**)

- ⑩ Línea vertical
- ⑪ Línea transversal superior
- ⑫ Punto de cruce

- a) Instale esta unidad en una habitación con el techo de unos 3 m de alto y salga de la línea láser.
- b) Marque las líneas verticales y entrecruzadas en puntos a 3 m del cruce superior. (A una línea vertical, se le llama A y a una línea de cruce, se le llama B).
- c) Gire el cuerpo principal para alinear la línea vertical con el punto B. En este punto, si la diferencia entre el punto A y la línea de cruce es de ± 1 mm, es normal.

4) Modo de uso

a) Funcionamiento de botones

Este producto puede nivelarse pulsando el botón ON/OFF con amortiguación magnética.



Advertencia

Si la línea láser sigue parpadeando, es que está fuera del rango de calibración automática.

(Ver figura **5**)

■ Modo vertical



Si pulsa el botón vertical, las líneas delantera y trasera y las líneas izquierda y derecha se encenderán en orden.

- 1 vez : líneas izquierda y derecha
- 2 veces : líneas delantera y trasera
- 3 veces : líneas izquierda y derecha, líneas delantera y trasera
- 4 veces : se apagan las luces

■ Modo horizontal



Pulse el botón horizontal una vez para encender la línea horizontal frontal y púlselo de nuevo para apagarla.

- 1 vez : línea horizontal
- 2 veces : apagar

■ Modo receptor

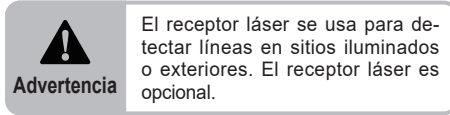
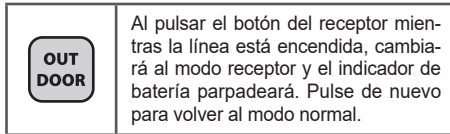

b) Función especial

(Ver figura 6)

Usando la función que no apaga el nivel del láser en condiciones inclinadas, el dispositivo se puede usar para trabajos de construcción que tengan líneas diagonales, como la construcción de escaleras. (Con trípode reclinable)

- Ponga el botón de ON/OFF en posición OFF.
- Pulse una vez el botón OUT DOOR. (Horizontal encendida)
- Pulse dos veces el botón OUT DOOR. (Horizontal encendida, modo receptor).
- Cambie el botón de ON/OFF a ON y luego a OFF. Finalizará.

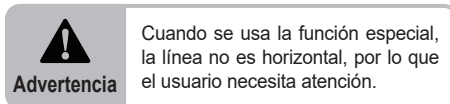

c) Accesorios especiales

■ Soporte magnético

(Ver figura 7)

Es un soporte versátil que puede fijarse a estructuras de acero con un imán en la parte trasera, así como una conexión para trípode y soporte para pared / techo. Gire la perilla de ajuste en el lateral para ajustar la altura.

(Ver figura 8)

Gire el soporte por la parte inferior para quitarlo de la pared / el techo, mueva el soporte hacia atrás y ponga el tornillo en la parte inferior.

■ Base giratoria

(Ver figura 9)

- 13 Tornillo para ajustar el eje X
- 14 Tornillo para ajustar el eje Y
- 15 Tornillo para ajustar la rotación

La base giratoria es un dispositivo de nivelación que puede ajustar el nivel del láser colocándolo en el suelo. La horizontalidad del dispositivo puede ajustarse con el tornillo de nivelación. También son viables movimientos delicados y de rotación ajustando los tornillos.

5. Mantenimiento y reparaciones

Desconecte la fuente de poder de la herramienta antes de efectuar cualquier operación de mantenimiento. Mantenga el producto limpio para garantizar un funcionamiento seguro.

1) Protección ambiental

Las herramientas y accesorios contienen una cantidad significativa de materias primas útiles y materiales plásticos que pueden reciclarse al final de su vida útil. Así pues, las piezas de plástico están marcadas para cada material a fin de que puedan clasificarse y reciclarse por tipo.

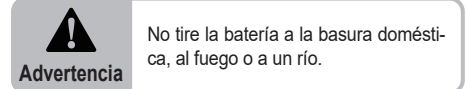

2) ¿Qué hacer cuando la herramienta no funciona con normalidad?

Es muy peligroso que los usuarios traten de solucionar problemas o reparar la herramienta por sí mismos. Póngase en contacto con el centro de A/S más cercano (agencia de ventas) y solicite la reparación.

La reparación se debe solicitar al especialista eléctrico calificado para ello.

3) Cable de sujeción en Y

Si se requiere la sustitución del cable de alimentación. Esta operación debe realizarla el fabricante o su agente para evitar poner en riesgo su seguridad.

4) Servicio postventa y asistencia al cliente

Nuestro servicio de postventa responde a sus preguntas acerca del mantenimiento y reparación de su producto, así como de sus piezas de repuesto.

Puede descargar el despiece de la herramienta en : www.spitpaslode.fr

Nuestros representantes en el servicio de atención al cliente pueden responder sus preguntas acerca de las posibles aplicaciones y ajustes de nuestros productos y accesorios.

Eliminación de equipos eléctricos y electrónicos antiguos
(Aplicable en la Unión Europea y otros países europeos con sistemas de recogida separada)



Este símbolo en el producto o en su embalaje indica que este producto no se debe tratar como basura doméstica. Se debe manejar de acuerdo con las normas de eliminación aplicables para el reciclado de equipos eléctricos y electrónicos. Al asegurarse de que este producto se elimine correctamente, usted contribuirá a evitar consecuencias negativas potenciales para el medio ambiente y la salud humana, que de otra forma se podrían provocar mediante la eliminación inadecuada de este producto. El reciclaje de materiales ayudará a conservar los recursos naturales. Para mayor información acerca del reciclaje de este producto, contacte a las autoridades correspondientes de su localidad, a los servicios de eliminación de residuos domésticos o a la tienda donde usted realizó la compra del producto.

LASER DE LINHAS SEM FIO

Instruções originais

É essencial que o manual de instruções seja lido antes de a ferramenta elétrica ser operada pela primeira vez.

Mantenha sempre este manual de instruções junto da ferramenta elétrica. Verifique se o manual de instruções está com a ferramenta elétrica quando é entregue a outras pessoas.

Índice

1. Instrumento de medição Instruções de segurança	29
2. Especificaciones y Lista de Contenidos.....	30
3. Description of Functions and Applications	31
4. Instruções de operação	31
5. Manutenção e Assistência	32

Nota

Como os nossos engenheiros estão a esforçar-se para a constante pesquisa e desenvolvimento para desenvolver a qualidade dos produtos, a forma ou a estrutura do nosso modelo pode ser alterada sem aviso prévio.

1. Instrumento de medição Instruções de segurança



Todas as instruções devem ser lidas e observadas para que a ferramenta de medição funcione com segurança. As

salvaguardas integradas na ferramenta de medição podem ser comprometidas se a ferramenta de medição não for usada de acordo com estas instruções. Não permita que os sinais de aviso da ferramenta de medição sejam irreconhecíveis.

GUARDAR ESTAS INSTRUÇÕES DE REFERÊNCIA FUTURA E INCLUI-LAS COM A FERRAMENTA DE MEDIÇÃO AO TRANSFERIR-LA PARA TERCEIROS.

- 1) **Aviso!** Se forem utilizados dispositivos de operação ou ajuste diferentes dos especificados aqui ou outros procedimentos, isso poderá levar a uma exposição perigosa à radiação.
- 2) A ferramenta de medição é entregue com uma etiqueta de aviso (marcada na ilustração da ferramenta de medição na página de gráficos).









- 3) **Não aponte o raio laser para pessoas ou animais e não olhe diretamente para o raio laser ou para o seu reflexo.**
Isso pode causar cegueira ou causar acidentes ou danos aos olhos.
- 4) **Se a radiação laser atingir o seu olho, você deve fechá-lo e imediatamente afastar a cabeça do raio.**
- 5) **Não faça nenhuma modificação no equipamento a laser.**
- 6) **A ferramenta de medição deve ser reparada apenas por um especialista qualificado, usando apenas peças de reposição originais.**
Isso garantirá que a segurança da ferramenta de medição seja mantida.
- 7) **Não permita que crianças usem a ferramenta de medição a laser sem supervisão.**
Eles poderiam deslumbrar acidentalmente alguém.
- 8) **Não use a ferramenta de medição em atmosferas explosivas que contenham líquidos inflamáveis, gases ou poeira.**
Faíscas podem ser produzidas dentro da ferramenta de medição, que pode inflamar poeira ou fumaça.
- 9) **Ao operar a ferramenta de medição, sons altos de sinais podem soar sob certas circunstâncias. Por esse motivo, mantenha a ferramenta de medição afastada dos ouvidos e de outras pessoas.**
O som alto pode danificar a audição.





- 10) **Mantenha a ferramenta de medição e o suporte magnético longe dos pacemakers.**

Os ímãs dentro da ferramenta de medição e o suporte magnético geram um campo que pode prejudicar a função dos pacemakers.

- 11) **Mantenha a ferramenta de medição e o suporte magnético longe de suportes de dados magnéticos e dispositivos magneticamente sensíveis.**
O efeito dos ímãs na ferramenta de medição e no suporte universal pode levar a uma perda irreversível de dados.

	Por favor, leia as instruções do manual antes de utilizar
	Não direcione o raio laser para pessoas ou animais
	Mantenha a ferramenta de medição e o suporte magnético longe de pacemakers
	Não descarte as baterias com recusa geral
	Devolver resíduos
	As temperaturas da bateria acima de 50°C causam danos
	Não incinere a bateria
	Dispositivo II
	Uso interno

V	Volt
	Corrente direta
	Corrente alternada



Declaração de conformidade EC

Declaramos que estes produtos estão de acordo com os padrões EN 61010-1, EN 62479, EN IEC 63000 em conformidade com as diretivas 2014/53/EU

Pierre DUMAS
Operations Director

Construction - Continental Europe Division

2. Especificações e lista de conteúdos

1) Especificações

Área de trabalho	30m (com receptor a laser 100m)
Precisão de nivelamento típica [mm/m]	± 0.3
Faixa típica de autonivelamento [°]	± 4
Tempo típico de nivelamento [s]	<4
Temperatura de funcionamento	-10 °C ~ +40 °C
Temperatura de armazenamento	-20 °C ~ +70 °C
Máx. altura de trabalho acima da altura de referência [m]	2000
Máx. humidade relativa [%]	90
Classe laser	2
Tipo de laser	510~530 nm, < 1 mW
Dimensões (comprimento X largura X altura) [mm]	102 X 118 X 138 (sem bateria)
Montagem em tripé ["]	1/4, 5/8
Peso [kg]	0.6 (sem bateria)
Classificação de proteção	IP54

2) Lista de Conteúdos

Suporte magnético	1
Base rotativa	1
Caixa de plástico	1
Manual de Instruções	1

3. Descrição de Funções e Aplicações

1) Descrição da Função

(Ver a figura **1**)

- ① Interruptor Ligar/Desligar
- ② Botão de modo vertical
- ③ Botão de modo horizontal
- ④ Luz laser
- ⑤ Terminal
- ⑥ Botão do modo receptor
- ⑦ Exibição do estado da bateria
- ⑧ Soquete do suporte
- ⑨ Bateria

2) Aplicações

A ferramenta de medição destina-se a determinar e verificar linhas horizontais e verticais.

Uma ferramenta de destino destina-se a determinar e verificar linhas horizontais e verticais.

4. Instruções de operação

1) Verificando a precisão do nivelamento vertical

(Ver a figura **2**)

- a) Selecione uma parede de um edifício existente com efeito de vento baixo e marque um ponto com uma altura de 3 m e marque-o como Ponto A.
- b) Meça o ponto inferior do ponto A e chame o ponto inferior B.
- c) Prepare instalando a ferramenta de medição a 5 m do ponto B nesta parede.
- d) Ligue o interruptor de alimentação e alinhe a linha do laser ao ponto B.
- e) Como está, defina a posição da linha do laser em relação ao ponto A como ponto C. Se a diferença entre o ponto A e o ponto C estiver dentro de ± 2.0 mm, é normal.

2) Verificar a precisão do nivelamento horizontal

(Ver a figura **3**)

- a) Instale o corpo principal no centro (P1) da parede (ou coluna) a cerca de 6 m de distância e saia da linha de laser.

- b) As linhas verticais e horizontais são projetadas em cada parede, o centro da linha cruzada é exibido e a unidade é invertida e exibida na parede da mesma forma. Vamos chamar isto de A, A₁.
- c) Instale esta unidade numa posição (P2) a aproximadamente 1 m da parede e saia e exiba na direção descrita em b). Vamos chamar isto de B, B₁.
- d) Meça as distâncias l e l entre A, B e A₁, B₁, e é normal se a diferença estiver dentro de 1 mm.
※ Fórmula : $(B-A)=l_1$, $(B_1-A_1)=l_2$, $(l_1 - l_2) \leq \pm 1$ mm

3) Verificação da precisão do nivelamento da linha cruzada superior

(Ver a figura **4**)

- ⑩ Linha vertical
- ⑪ Cruzeta superior
- ⑫ Ponto de cruzamento
- a) Instale esta unidade em uma sala com uma altura de teto de aproximadamente 3 m e saia da linha de laser.
- b) Marque as linhas verticais e de interseção nos pontos 3 m da interseção superior. (Uma linha vertical é chamada A e uma linha de interseção é chamada B.)
- c) Gire o corpo principal para alinhar a linha vertical com o ponto B. Nesta altura, se a diferença entre o ponto A e a linha de interseção for de ± 1 mm, isso é normal.

4) Método de uso

- a) Operação do botão

Para nivelar este produto, pressione o botão ON / OFF com o método de amortecedor magnético.



Aviso

Se a linha do laser continuar piscando, ela está fora da faixa de calibração automática.

(Ver a figura **5**)

- Modo vertical



Se pressionar o botão vertical, as linhas frontal e traseira e as linhas esquerda e direita acenderão em ordem.

- 1 vez : linhas esquerda e direita
- 2 vezes : linhas da frente e de trás
- 3 vezes : linhas esquerda e direita, linhas frontal e traseira
- 4 vezes : luzes apagadas

■ Modo horizontal

	<p>Pressione o botão horizontal uma vez para ligar a linha horizontal frontal e pressione-o novamente para desligá-lo.</p> <ul style="list-style-type: none"> • 1 vez : linha horizontal • 2 vezes : luz apagada
--	--

■ Modo receptor

	<p>Pressionar o botão receptor enquanto a linha estiver ligada mudará para o modo receptor e o indicador da bateria piscará. Pressione novamente para retornar ao modo normal.</p>
--	--

	<p>Aviso O receptor a laser é usado para detecção de linha em locais claros ou ao ar livre. O receptor a laser é opcional.</p>
--	---

b) Função especial

(Ver a figura **6**)

Ao usar a função que não desliga o nível do laser em condições inclinadas, o dispositivo pode ser usado como figura para obras que têm linhas diagonais como construção de escadas.

(Com tripé inclinável)

- Coloque o interruptor ON / OFF na posição OFF.
- Pressione o botão OUT DOOR uma vez. (Horizontal ativado)
- Pressione o botão OUT DOOR duas vezes. (Horizontal ativado, modo receptor).
- Mova o interruptor ON / OFF para ON e depois para OFF. Será encerrado.

	<p>Aviso Quando a função especial é usada, a linha não é horizontal; portanto, o operador precisa de atenção.</p>
--	--

c) Acessórios especiais

■ Suporte magnético

(Ver a figura **7**)

É um suporte versátil que pode ser ligado a estruturas de aço com um íman na parte traseira, além de uma ligação de tripé e montagem na parede / teto. Gire o botão de ajuste de altura para o lado para ajustar a altura.

(Ver a figura **8**)

Gire o suporte na parte inferior do suporte para remover a parede / teto, mova o suporte para trás e aperte o parafuso na parte inferior.

■ Base giratória

(Ver a figura **9**)

⑬ Parafuso de ajuste do eixo X

⑭ Parafuso de ajuste do eixo Y

⑮ Parafuso de ajuste de rotação

A base de rotação é um dispositivo de nivelamento que pode ajustar o nível do laser colocando-o no chão. Usando o parafuso de nivelamento, a horizontalidade do dispositivo pode ser ajustada. Também é possível um movimento e rotação finos, ajustando os parafusos.

5. Manutenção e Assistência

Desligue a fonte de energia da ferramenta antes de fazer qualquer manutenção. Mantenha o produto limpo para uma operação segura.

1) Proteção ambiental

Ferramentas e acessórios contêm uma quantidade significativa de matérias-primas e materiais plásticos úteis que podem ser reciclados no final de sua vida útil. Portanto, as peças plásticas são marcadas para cada material, para que possam ser classificadas e reproduzidas por tipo.

	<p>Aviso Não deite a bateria no lixo doméstico, fogo ou rio.</p>
--	---

2) O que fazer quando a ferramenta não funciona normalmente

É muito perigoso para os clientes solucionar problemas ou reparar a ferramenta, entre em contato com o centro de A/S mais próximo (agência de vendas) e solicite um serviço.

A reparação deve ser solicitada às especificações elétricas qualificadas.

3) Cabo de fixação em Y

Se a substituição do cabo de alimentação for necessária, isto deve ser feito pelo fabricante ou por seu agente para evitar riscos à segurança.

4) Serviço pós-venda e assistência ao cliente

O nosso serviço pós-venda responde às suas perguntas sobre manutenção e reparo do seu produto, bem como peças de reposição.

Visualizações numerosas e informações sobre peças de reposição também podem ser encontradas em:

www.spitpaslode.fr

Os nossos representantes de atendimento ao cliente podem responder às suas perguntas sobre possíveis aplicações e ajustes de produtos e acessórios.

Descarte de equipamentos elétricos e eletrônicos antigos (aplicável na União Europeia e em outros países europeus com sistemas de recolha separada)



Este símbolo no produto ou na embalagem indica que este produto não deve ser tratado como lixo doméstico. Em vez disso, deve ser entregue no ponto de recolha aplicável para a reciclagem de equipamentos elétricos e eletrônicos. Ao garantir que este produto seja descartado corretamente, ajudará a evitar possíveis consequências negativas para o meio ambiente e a saúde humana, que poderiam ser causadas pelo manuseio inadequado de resíduos deste produto. A reciclagem de materiais ajudará a conservar os recursos naturais. Para obter informações mais detalhadas sobre a reciclagem deste produto, entre em contacto com o município local, o serviço de recolha de lixo doméstico ou a loja onde adquiriu o produto.

ΑΣΥΡΜΑΤΟ ΕΡΓΑΛΕΙΟ ΜΕΤΡΗΣΗΣ

ΛΕΙΖΕΡ

Πρωτότυπες οδηγίες

Είναι σημαντικό να διαβάσετε το εγχειρίδιο οδηγιών πριν από την πρώτη θέση σε λειτουργία του ηλεκτρικού εργαλείου. Φυλάσσετε πάντα αυτό το εγχειρίδιο οδηγιών μαζί με το εργαλείο μέτρησης. Βεβαιωθείτε ότι το εγχειρίδιο οδηγιών συνοδεύει το εργαλείο μέτρησης όταν αυτό παραδίδεται σε άλλα άτομα.

Πίνακας περιεχομένων

1. Οδηγίες ασφαλείας	34
2. Προειδοποιήσεις ασφαλείας φορτιστή μπαταρίας.....	35
3. Προειδοποιήσεις ασφαλείας συστοιχίας μπαταριών	36
4. Οδηγίες λειτουργίας.....	36
5. Συντήρηση και σέρβις.....	37

Σημείωση

Καθώς οι μηχανικοί μας καταβάλουν κάθε προσπάθεια για συνεχή έρευνα και ανάπτυξη της ποιότητας των προϊόντων μας, το σχήμα ή η δομή του μοντέλου μπορεί να αλλάξει χωρίς προηγούμενη ειδοποίηση.

1. Οδηγίες ασφαλείας













Όλες οι οδηγίες πρέπει να διαβάζονται και να τηρούνται ώστε το εργαλείο μέτρησης να λειτουργεί με ασφάλεια. Τα

προστατευτικά που είναι ενσωματωμένα στο εργαλείο μέτρησης μπορεί να επηρεαστούν εάν το εργαλείο μέτρησης δεν χρησιμοποιείται σύμφωνα με αυτές τις οδηγίες. Να μην επιτρέπεται να μην είναι ευκρινείς οι πινακίδες προειδοποίησης του εργαλείου μέτρησης.
ΦΥΛΑΞΤΕ ΑΥΤΕΣ ΤΙΣ ΟΔΗΓΙΕΣ
ΓΙΑ ΜΕΛΛΟΝΤΙΚΗ ΑΝΑΦΟΡΑ ΚΑΙ
ΣΥΜΠΕΡΙΛΑΒΕΤΕ ΤΙΣ ΣΤΟ ΕΡΓΑΛΕΙΟ
ΜΕΤΡΗΣΗΣ ΚΑΤΑ ΤΗ ΜΕΤΑΒΙΒΑΣΗ ΤΟΥ ΣΕ
ΤΡΙΤΟ ΜΕΡΟΣ.

1) Προειδοποίηση! Εάν εκτελείται λειτουργία ή η προσαρμογή συσκευών άλλων εκτός των καθορισμένων εδώ ή εάν πραγματοποιούνται άλλες διαδικασίες, αυτό μπορεί να οδηγήσει σε επικίνδυνη έκθεση σε ακτινοβολία.

- 2) Το εργαλείο μέτρησης παραδίδεται με πινακίδα προειδοποίησης (επισημασμένη στην εικόνα του εργαλείου μέτρησης στη σελίδα γραφικών).
- 3) Μην κατευθύνετε την ακτίνα λέιζερ σε άτομα ή ζώα και μην κοιτάτε απευθείας στην ακτίνα λέιζερ ή στην αντανάκλασή της.
 Αν το κάνετε αυτό, μπορεί να τυφλωθεί ή θα μπορούσαν να προκληθούν ατυχήματα ή ζημιές στα μάτια.
- 4) Εάν η ακτινοβολία λέιζερ χτυπήσει τα μάτια σας, πρέπει να κλείσετε τα μάτια σας και αμέσως να απομακρύνετε το κεφάλι σας από την ακτίνα.
- 5) Μην τροποποιείτε τον εξοπλισμό λέιζερ.
- 6) Αναθέτετε το σέρβις του εργαλείου μέτρησης μόνο σε εξειδικευμένο προσωπικό με χρήση μόνο γνήσιων εξαρτημάτων αντικατάστασης. Έτσι θα διασφαλιστεί η διατήρηση της ασφάλειας του εργαλείου μέτρησης.
- 7) Μην αφήνετε τα παιδιά να χρησιμοποιούν το εργαλείο μέτρησης λέιζερ χωρίς επίβλεψη. Μπορεί να τυφλώσουν κάποιον κατά λάθος.
- 8) Μην χρησιμοποιείτε το εργαλείο μέτρησης σε εκρήξιμες ατμόσφαιρες που περιέχουν εύφλεκτα υγρά, αέρια ή σκόνη. Μπορεί να παραχθούν σπινθήρες στο εσωτερικό του εργαλείου μέτρησης και να αναφλεγεί η σκόνη ή οι αναθυμιάσεις.
- 9) Κατά τη λειτουργία του εργαλείου μέτρησης, μπορεί να ακουστούν δυνατά ηχητικά σήματα υπό συγκεκριμένες συνθήκες. Για αυτόν τον λόγο, διατηρείτε το εργαλείο μέτρησης μακριά από τα αυτιά σας ή από άλλα άτομα.
 Ο δυνατός ήχος μπορεί να προκαλέσει βλάβη στην ακοή.
- 10) Διατηρείτε το εργαλείο μέτρησης και τον μαγνητικό βραχίονα μακριά από βηματοδότες.
 Οι μαγνήτες στο εσωτερικό του εργαλείου μέτρησης και ο μαγνητικός βραχίονας παράγουν ένα πεδίο που μπορεί να επηρεάσει τη λειτουργία ενός βηματοδότη.
- 11) Διατηρείτε το εργαλείο μέτρησης και τον μαγνητικό βραχίονα μακριά από φορείς μαγνητικών δεδομένων και μαγνητικά ευαίσθητες συσκευές.
 Η επίδραση των μαγνητών στο εσωτερικό του εργαλείου μέτρησης και η βάση γενικής χρήσης μπορεί να προκαλέσει αμετάκλητη απώλεια δεδομένων.

	Διαβάστε το εγχειρίδιο οδηγιών πριν από τη χρήση
	Μην κατευθύνετε την ακτίνα λέιζερ σε άτομα ή ζώα
	Διατηρείτε το εργαλείο μέτρησης και τον μαγνητικό βραχίονα μακριά από βηματοδότες
	Μην απορρίπτετε τις μπαταρίες στα απορρίμματα γενικής χρήσης
	Επιστρέψτε τα υλικά αποβλήτων
	Οι θερμοκρασίες μπαταρίες μεγαλύτερες των 50°C προκαλούν ζημιές
	Μην καίτε τη συστοιχία μπαταριών
	Συσκευή κατηγορίας II
	Χρήση σε εσωτερικούς χώρους

V	Volt
	Συνεχές ρεύμα
	Εναλλασσόμενο ρεύμα



Δήλωση συμμόρφωσης EC

Δηλώνουμε ότι αυτά τα προϊόντα πληρούν τα πρότυπα EN 61010-1, EN 62479, EN IEC 63000 σε συμμόρφωση με τις οδηγίες 2014/53/EE

Pierre DUMAS
Operations Director
Construction - Continental Europe Division



2. Προδιαγραφές και κατάλογος περιεχομένων

1) Προδιαγραφές

Εύρος εργασίας	30 m (με δέκτη λέιζερ 100 m)
Τυπική ακρίβεια ευθυγράμμισης [mm/m]	± 0,3
Τυπικό εύρος αυτοευθυγράμμισης [°]	± 4
Τυπικός χρόνος ευθυγράμμισης [s]	<4
Θερμοκρασία λειτουργίας	-10 °C ~ +40 °C
Θερμοκρασία φύλαξης	-20 °C ~ +70 °C
Μέγ. ύψος εργασία πάνω από το ύψος αναφοράς [m]	2000
Μέγ. σχετική υγρασία [%]	90
Κατηγορία λέιζερ	2
Τύπος λέιζερ	510~530 nm, < 1 mW
Διαστάσεις (μήκοςΧπλάτοςΧύψος) [mm]	102 X 118 X 138 (χωρίς μπαταρία)
Βάση τριπόδου [°]	1/4, 5/8
Βάρος [kg]	0,6 (χωρίς μπαταρία)
Ταξινόμηση προστασίας	IP54

2) Κατάλογος περιεχομένων

Εγχειρίδιο χρήστη	1
Πλαστική θήκη	1
Περιστρεφόμενη βάση	1
Τρίποδο	1

3. Περιγραφή λειτουργιών και εφαρμογών

1) Περιγραφή λειτουργίας

α) Εργαλείο

(Βλέπε εικόνα **1**)

- ① Διακόπτης ON/OFF
- ② Κουμπί κάθετης λειτουργίας
- ③ Κουμπί οριζόντιας λειτουργίας
- ④ Φως λέιζερ
- ⑤ Ακροδέκτης
- ⑥ Κουμπί λειτουργίας δέκτη
- ⑦ Ένδειξη ένδειξης μπαταρίας
- ⑧ Υποδοχή βάσης
- ⑨ Μπαταρία

2) Εφαρμογές

Το εργαλείο μέτρησης προορίζεται για τον προσδιορισμό και τον έλεγχο οριζόντιων και κάθετων γραμμών.

Το εργαλείο μέτρησης είναι κατάλληλο για χρήση σε εσωτερικούς και εξωτερικούς χώρους.

4. Οδηγίες λειτουργίας

1) Έλεγχος ακρίβειας κάθετης ευθυγράμμισης

(Βλέπε εικόνα **2**)

- α) Επιλέξτε έναν απάνεμο τοίχο σε ένα υπάρχον κτήριο και σημειώστε ένα σημείο σε ύψος 3 m και υποδείξτε το ως Σημείο Α.
- β) Μετρήστε το κάτω σημείο από το σημείο Α και ονομάστε το κάτω σημείο Β.
- γ) Ετοιμαστείτε εγκαθιστώντας το εργαλείο μέτρησης 5 m μακριά από το σημείο Β σε αυτόν τον τοίχο.
- δ) Ενεργοποιήστε τον διακόπτη ισχύος και ευθυγραμμίστε τη γραμμή λέιζερ στο σημείο Β.
- ε) Όπως είναι, ορίστε τη θέση της γραμμής λέιζερ σε σχέση με το σημείο Α ως σημείο. Εάν η διαφορά ανάμεσα στο σημείο Α και το σημείο είναι εντός $\pm 2,0$ mm, αυτό είναι φυσιολογικό.

2) Έλεγχος ακρίβειας οριζόντιας ευθυγράμμισης

(Βλέπε εικόνα **3**)

- α) Τοποθετήστε το κύριο σώμα στο κέντρο (P1) του τοίχου (ή κολώνας) περίπου 6 m μακριά και βγείτε από τη γραμμή λέιζερ.

β) Οι κάθετες και οι οριζόντιες γραμμές προβάλλονται σε κάθε τοίχο και το κέντρο της γραμμής σταυρού εμφανίζεται, και η μονάδα αναστρέφεται και εμφανίζεται στον τοίχο με τον ίδιο τρόπο. Ας το ονομάσουμε αυτό Α, Α₁.

γ) Τοποθετήστε τη μονάδα σε μια θέση (P2) περίπου 1 m μακριά από οποιονδήποτε τοίχο και βγείτε και προβάλλετε στην κατεύθυνση που περιγράφεται στο β). Ας το ονομάσουμε αυτό Β, Β₁.

δ) Μετρήστε τις αποστάσεις l και l ανάμεσα στα Α, Β και Α₁, Β₁, και είναι φυσιολογικό αν η διαφορά είναι εντός 1 mm.

* Τύπος: $(B-A)=l_1$, $(B_1-A_1)=l_2$, $(l_1 - l_2) \leq \pm 1$ mm

3) Έλεγχος ακρίβειας ευθυγράμμισης επάνω τεμνόμενης γραμμής

(Βλέπε εικόνα **4**)

- ⑩ Κάθετη γραμμή
- ⑪ Επάνω τεμνόμενη γραμμή
- ⑫ Τεμνόμενο σημείο

α) Τοποθετήστε τη μονάδα σε ένα δωμάτιο με ύψος οροφής περίπου 3 m και βγείτε από τη γραμμή λέιζερ.

β) Σημειώστε τις κάθετες και διασταυρούμενες γραμμές σε σημεία 3 m από την επάνω τομή. (Μια κάθετη τομή λέγεται Α και μια γραμμή τομής λέγεται Β.)

γ) Περιστρέψτε το κύριο σώμα για να ευθυγραμμίσετε την κάθετη γραμμή με το σημείο Β. Αυτήν τη στιγμή, εάν η διαφορά ανάμεσα στο σημείο Α και τη γραμμή τομής είναι ± 1 mm, αυτό είναι φυσιολογικό.

4) Χρήση μεθόδου

α) Λειτουργία με κουμπί

Αυτό το προϊόν μπορεί να ευθυγραμμιστεί πατώντας το κουμπί ON / OFF με μέθοδο μαγνητικού αποσβεστήρα.



Προειδοποίηση

Εάν η γραμμή λέιζερ συνεχίζει να αναβοσβήνει, τότε είναι εκτός του εύρους της αυτόματης βαθμονόμησης.

(Βλέπε εικόνα **5**)

■ Κάθετη λειτουργία

	<p>Αν πατήσετε το κάθετο κουμπί, οι μπροστινές και πίσω γραμμές και οι αριστερές και δεξιές γραμμές ανάβουν με τη σειρά.</p> <ul style="list-style-type: none"> • 1 φορά: αριστερές και δεξιές γραμμές • 2 φορές: μπροστινές και πίσω γραμμές • 3 φορές: αριστερές και δεξιές γραμμές, μπροστινές και πίσω γραμμές • 4 φορές: σβησμένο φως
---	--

■ Οριζόντια λειτουργία

	<p>Πατήστε το οριζόντιο κουμπί μία φορά για ενεργοποίηση της μπροστινής οριζόντιας γραμμής και πατήστε το ξανά για απενεργοποίηση.</p> <ul style="list-style-type: none"> • 1 φορά: οριζόντια γραμμή • 2 φορές: σβησμένο φως
---	--

■ Λειτουργία δέκτη

	<p>Πατώντας το κουμπί δέκτη, ενώ η γραμμή είναι ενεργή, θα γίνει μετάβαση σε λειτουργία δέκτη και θα αναβοσβήσει η ένδειξη μπαταρίας. Πατήστε ξανά για επιστροφή στην κανονική λειτουργία.</p>
---	--

 <p>Προειδοποίηση</p>	<p>Ο δέκτης λέιζερ χρησιμοποιείται για τον εντοπισμό γραμμής σε φωτεινά σημεία ή εξωτερικούς χώρους. Ο δέκτης λέιζερ είναι προαιρετικός.</p>
---	--

β) Ειδική λειτουργία

(Βλέπε εικόνα **6**)

Χρησιμοποιώντας τη λειτουργία που δεν απενεργοποιεί τη στάθμη λέιζερ υπό κεκλιμένη συνθήκη, η συσκευή μπορεί να χρησιμοποιηθεί σαν εικόνα για έργα κατασκευής που έχουν διαγώνια γραμμή, όπως η κατασκευή μιας σκάλας. (Με τρίποδο με δυνατότητα κλίσης)

- Θέστε τον διακόπτη ON / OFF στη θέση OFF.
- Πατήστε το κουμπί OUT DOOR μία φορά. (Οριζόντιο ενεργό)
- Πατήστε το κουμπί OUT DOOR δύο φορές. (Οριζόντιο ενεργό, Λειτουργία δέκτη).
- Μετακινήστε τον διακόπτη ON / OFF στο ON και μετά στο OFF. Θα τερματιστεί η λειτουργία.



Προειδοποίηση

Όταν χρησιμοποιείται η ειδική λειτουργία, η γραμμή δεν είναι οριζόντια, γι' αυτό ο χειριστής πρέπει να είναι προσεκτικός.

γ) Ειδικά αξεσουάρ

■ Μαγνητικός βραχίονας

(Βλέπε εικόνα **7**)

Είναι ένας βραχίονας πολλών χρήσεων που μπορεί να προσαρτηθεί σε χαλύβδινες δομές με μαγνήτη στο πίσω μέρος, καθώς και σύνδεση τρίποδου και επίτοιχη τοποθέτηση/τοποθέτηση στην οροφή. Στρέψτε το κομβίο προσαρμογής ύψους στο πλάι, για να προσαρμόσετε το ύψος.

(Βλέπε εικόνα **8**)

Στρέψτε τον βραχίονα στο κάτω μέρος του βραχίονα για να αφαιρέσετε τον τοίχο/οροφή, μετακινήστε τον βραχίονα προς τα πίσω και στερεώστε τη βίδα στο κάτω μέρος.

■ Περιστρεφόμενη βάση

(Βλέπε εικόνα **9**)

⑬ Βίδα προσαρμογής άξονα X

⑭ Βίδα προσαρμογής άξονα Y

⑮ Βίδα προσαρμογής περιστροφής

Η βάση περιστροφής είναι μια συσκευή ευθυγράμμισης που μπορεί να προσαρμόσει το επίπεδο λέιζερ, τοποθετώντας το στο έδαφος. Χρησιμοποιώντας τη βίδα ευθυγράμμισης, μπορεί να προσαρμοστεί το πόσο οριζόντιο είναι. Επίσης, είναι δυνατές οι μικρές κινήσεις και η περιστροφή, προσαρμόζοντας τις βίδες.

5. Συντήρηση και σέρβις

Αποσυνδέστε την πηγή τροφοδοσίας από το εργαλείο πριν πραγματοποιήσετε οποιαδήποτε εργασία συντήρησης.

Διατηρήστε το προϊόν καθαρό για ασφαλή λειτουργία.

1) Περιβαλλοντική προστασία

Τα εργαλεία και τα αξεσουάρ περιέχουν σημαντική ποσότητα χρήσιμων υλικών πρώτων υλών και πλαστικών υλικών που μπορούν να ανακυκλωθούν στο τέλος της διάρκειας ζωής τους. Επομένως, τα πλαστικά μέρη επισημαίνονται για κάθε υλικό ώστε να μπορούν να ταξινομηθούν και να χρησιμοποιηθούν εκ νέου ανάλογα με τον τύπο.



Προειδοποίηση

Μην απορρίπτετε την μπαταρία στα οικιακά απορρίμματα, σε φωτιά ή τρεχούμενο νερό

2) Τι να κάνετε όταν το εργαλείο δεν λειτουργεί κανονικά

Είναι πολύ επικίνδυνο για τους πελάτες να αντιμετωπίσουν προβλήματα ή να επισκευάσουν μόνοι τους το εργαλείο. Επικοινωνήστε με το πλησιέστερο κέντρο (πρακτορείο πωλήσεων) της A/S και ζητήστε σέρβις

Η επισκευή πρέπει να πραγματοποιείται από εκπαιδευμένο ηλεκτρολόγο.

3) Καλώδιο προσάρτησης Y

Αν απαιτείται αντικατάσταση του καλωδίου τροφοδοσίας, αυτό πρέπει να γίνει από τον κατασκευαστή ή τον αντιπρόσωπό του ώστε να μην υπάρχει κίνδυνο ασφαλείας.

4) Σέρβις μετά την πώληση και εξυπηρέτηση πελατών

Το σέρβις μας μετά την πώληση απαντά στις ερωτήσεις σας σχετικά με τη συντήρηση και την επισκευή του προϊόντος, καθώς και για τα ανταλλακτικά.

Ανεπτυγμένες προβολές και πληροφορίες για ανταλλακτικά υπάρχουν επίσης στην τοποθεσία:

www.spitpaslode.com

Οι αντιπρόσωποι εξυπηρέτησης πελατών μπορούν να απαντήσουν στις ερωτήσεις σας σχετικά με τις πιθανές χρήσεις και την προσαρμογή των προϊόντων και των αξεσουάρ.

Απόρριψη παλαιού ηλεκτρικού και ηλεκτρονικού εξοπλισμού (Εφαρμοστέο στην Ευρωπαϊκή Ένωση και άλλες ευρωπαϊκές χώρες με ξεχωριστά συστήματα συλλογής)



Αυτό το σύμβολο στο προϊόν ή στη συσκευασία του υποδεικνύει ότι αυτό το προϊόν δεν εμπίπτει στην κατηγορία των οικιακών απορριμμάτων. Αντίθετα, πρέπει να παραδοθεί στο σχετικό σημείο συλλογής για την ανακύκλωση ηλεκτρικού και ηλεκτρονικού εξοπλισμού. Διασφαλίζοντας τη σωστή απόρριψη αυτού του προϊόντος, θα συμβάλλετε στην πρόληψη αρνητικών συνεπειών για το περιβάλλον και την υγεία του ανθρώπου, κάτι που διαφορετικά θα μπορούσε να προκληθεί από τον ακατάλληλο χειρισμό απορριμμάτων όσον αφορά αυτό το προϊόν. Η ανακύκλωση υλικών θα βοηθήσει στη διατήρηση των φυσικών πόρων. Για πιο λεπτομερείς πληροφορίες σχετικά με την ανακύκλωση αυτού του προϊόντος, επικοινωνήστε με το τοπικό γραφείο της πώλης σας, την υπηρεσία απόρριψης οικιακών απορριμμάτων ή το κατάστημα όπου αγοράσατε το προϊόν.

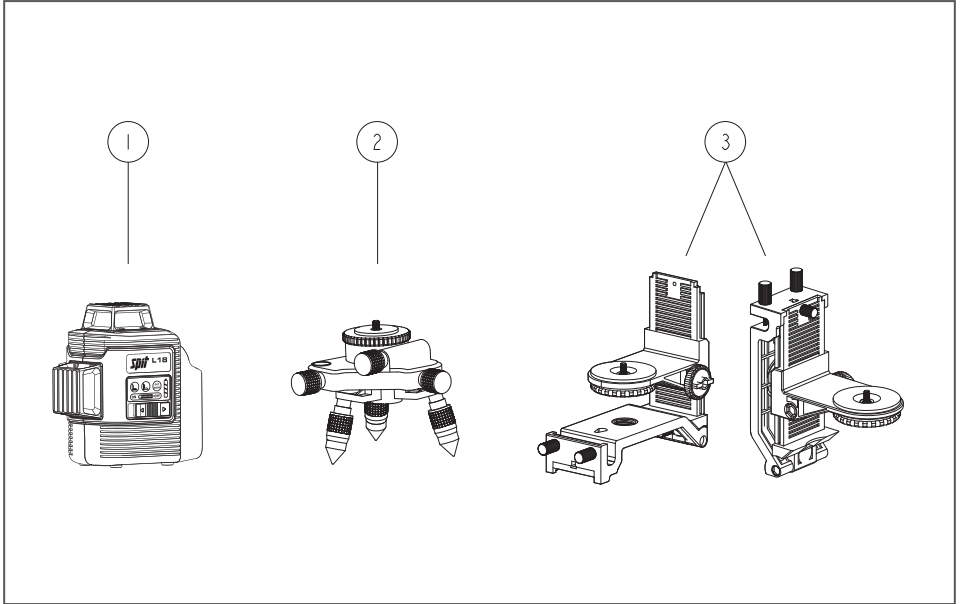

Rep.	Eurocode	Description	Designation
1	653126	Laser L18 (nude)	Laser L18 (nu)
2	653127	Laser tripod	Tripod pour laser L18
3	653128	Laser holder	Support pour laser L18

WARNING

INTENDED USE OF THE INSTRUMENT

The instrument emits a visible laser beam in order to carry out the following measuring tasks (depending on instrument): Setting up heights, horizontal and vertical planes, right angles. **Avoid shocks and avoid dropping the measuring equipment.**

CARE AND CLEANING

Handle the measuring instrument with care. Clean it with a soft cloth only after any use. If necessary damp the cloth with some water. If the instrument is wet clean and dry it carefully. Pack it up only if it is perfectly dry. Transport in original case only (KEYBOX).

SPECIFIC REASONS FOR ERRONEOUS MEASURING RESULTS

Measurements through glass or plastic windows; dirty laser emitting windows; after the instrument has been dropped or hit. Please check the accuracy.

Large fluctuation of temperature: If the instrument will be used in cold areas after it has been stored in warm areas (or the other way round) please wait some minutes before carrying out measurements.

WARRANTY

This product is warranted by the manufacturer to the original purchaser to be free from defects in material and workmanship under normal use for a period of one year from the date of purchase. During the warranty period, and upon proof of purchase, the product will be repaired or replaced (with the same or similar model at manufacturers option), without charge for either parts or labour. In case of a defect please contact the dealer where you originally purchased this product. The warranty will not apply to this product if it has been misused, abused or altered. The recalibration of this product is not included in the warranty. Without limiting the foregoing, leakage of the battery, bending or dropping the unit are presumed to be defects resulting from misuse or abuse.

EXCEPTIONS FROM RESPONSIBILITY

1. The user of this product is expected to follow the instructions given in the user manual. Although all instruments left our warehouse in perfect condition and adjustment the user is expected to carry out periodic checks of the product's accuracy and general performance.
2. The manufacturer, or its representatives, assumes no responsibility of results of a faulty or intentional usage or misuse including any direct, indirect, consequential damage, and loss of profits.
3. The manufacturer, or its representatives, assumes no responsibility for any damage, and loss of profits due to a change of data, loss of data and interruption of business etc., caused by using the product or an unusable product.
4. The manufacturer, or its representatives, assumes no responsibility for any damage, and loss of profits caused by usage other than explained in the user manual.
5. The manufacturer, or its representatives, assumes no responsibility for damage caused by wrong movement or action due to connecting with other products.

SPIT SAS

150 route de Lyon
26500 Bourg-lès-Valence
France

www.spitpaslode.com

7742109 - 2023.12.19